

Veerteruggaandrijving voor brand- en rookbeschermingskleppen 90° in ventilatie- en airconditioningsinstallaties

- Draaimoment 18 Nm / 12 Nm
- Nominale spanning AC/DC 24 V
- Aansturing modulerend
- Asverbinding Vormsluiting 12x12 mm, niet-continue holle as



## Technische gegevens

<b>Elektrische gegevens</b>	Nominale spanning	AC/DC 24 V
	Nominale spanningsfrequentie	50/60 Hz
	Functiebereik	AC 19.2...28.8 V / DC 21.6...28.8 V
	Verbruik in bedrijf	7 W
	Verbruik in rust	2 W
	Verbruik dimensionering	10 VA
	Opmerking verbruik dimensionering voor aderafmeting	Imax 8.3 A @ 5 ms
	Hulpschakelaar	2x SPDT
	Schakelvermogen van hulpschakelaar	1 mA...6 A (3 A inductief), DC 5 V...AC 250 V
	Schakelpunt van hulpschakelaar	5° / 80°
	Aansluiting voeding / regeling	Kabel 1 m, 4x 0.75 mm <sup>2</sup> (halogeenvrij)
	Aansluiting hulpschakelaar	Kabel 1 m, 6x 0.75 mm <sup>2</sup> (halogeenvrij)
	<b>Functionele gegevens</b>	Draaimoment van motor
Draaimoment Veiligheidsfunctie		12 Nm
Werkbereik Y		2...10 V
Ingangsimpedantie		100 kΩ
Standterugmelding U		2...10 V
Opmerking standterugmelding U		Max. 0.5 mA
Positienauwkeurigheid		±5%
Bewegingsrichting van motor		selecteerbaar met montage L/R
Handinstelling		met standstop
Draaihoek		Max. 95°
Motorlooptijd		<120 s / 90°
Looptijd bedrijfsveilig		16 s @ 20°C
Geluidsniveau, motor		45 dB(A)
Geluidsniveau, bedrijfsveilig		63 dB(A)
Asverbinding		Vormsluiting 12x12 mm, niet-continue holle as
Standaanwijzing	Mechanisch, met aanwijzer	
Levensduur	Min. 60'000 veiligheidsposities	
<b>Veiligheidsgegevens</b>	Beschermingsklasse IEC/EN	III, Veiligheidslaagspanning (SELV, Safety Extra-Low Voltage)
	Beschermingsklasse hulpschakelaar IEC/EN	II, versterkte isolatie
	Beschermingsgraad IEC/EN	IP54 IP-bescherming in alle montageposities
	EMC	CE overeenkomstig 2014/30/EU

## Technische gegevens

<b>Veiligheidsgegevens</b>	Laagspanningsrichtlijn	CE overeenkomstig 2014/35/EU
	IEC/EN-certificering	IEC/EN 60730-1 and IEC/EN 60730-2-14
	Type actie	Type 1.AA.B
	Stootspanningstoevoer dimensionering / regeling	0.8 kV
	Vervuilingsgraad	3
	Omgevingsvochtigheid	Max. 95% relatieve vochtigheid, niet condenserend
	Omgevingstemperatuur normaal bedrijf	-30...50°C [-22...122°F]
	Omgevingstemperatuur veiligheidsbedrijf	De veiligheidspositie wordt bereikt tot max. 75 °C [167°F]
	Opslagtemperatuur	-40...50°C [-40...122°F]
	Onderhoud	onderhoudsvrij
<b>Gewicht</b>	Gewicht	2.6 kg

## Veiligheidsaanwijzingen



- Het apparaat mag niet worden gebruikt buiten het gespecificeerde toepassingsgebied, met name niet in vliegtuigen of andere luchttransportmiddelen.
- De aandrijving wordt ingesteld en gemonteerd op de brand- en rookafvoerklep door de klepfabrikant. Daarom wordt de aandrijving alleen direct aan veiligheidsklepfabrikanten geleverd. De fabrikant is dan volledig aansprakelijk voor de correcte werking van de klep.
- De twee in de aandrijving geïntegreerde schakelaars moeten op netspanning of op veiligheidslaagspanning worden gebruikt. De combinatie netspanning/ veiligheidslaagspanning is niet toegestaan.
- Het apparaat mag alleen worden geopend bij de fabrikant. Het bevat geen onderdelen die door de gebruiker kunnen worden vervangen of gerepareerd.
- Het apparaat bevat elektrische en elektronische componenten en mag niet worden weggegooid als huishoudelijk afval. Alle lokale voorschriften en vereisten moeten worden gerespecteerd.

## Productkenmerken

<b>Bedrijfsmodus</b>	De aandrijving wordt geregeld met een normsignaal van 0...10 V en beweegt de klep naar de bedrijfsstand, tegelijkertijd wordt de veer gespannen. De klep wordt opnieuw in de veiligheidsstand gebracht door veerenergie als de voedingsspanning wordt onderbroken.
<b>Handinstelling</b>	De klep kan handmatig worden bediend in stroomloze toestand en in elke positie worden vastgezet. Ontgrendelen gebeurt handmatig of automatisch door aansluiten van de voedingsspanning. Bij handmatig gebruik en een aanwezige voedingsspanning beweegt de aandrijving ter controle eerst naar de veiligheidsstand en vervolgens naar de door het aanstuursignaal Y gedefinieerde positie. Tijdens deze zelfcontrole wordt de motorlooptijd verhoogd tot 100 s en blijft de meetspanning 2 V.
<b>Signalering</b>	Twee microschakelaars met vaste instellingen zijn geïnstalleerd in de aandrijving voor weergave van de klepeindstanden. De elektrische contacten van deze microschakelaars zijn voorzien van een gouden/zilveren coating die integratie mogelijk maakt in zowel circuits met lage spanning (mA-bereik) en circuits met grotere spanningen (A-bereik) overeenkomstig de specificaties op het datablad. Er moet bij deze toepassing echter rekening worden gehouden met het feit dat de contacten niet meer kunnen worden gebruikt in het milliampèrebereik nadat er grotere stroomsterkten op zijn toegepast, zelfs als dit slechts eenmaal is gebeurd. De positie van het klepblad kan worden afgelezen op een mechanische standindicatie.

## Productkenmerken

**Normen / voorschriften** De uitvoering van de aandrijving is gebaseerd op de specifieke vereisten van de volgende Europese normen:

- EN 15650 Ventilatie van gebouwen – brandkleppen
- EN 1366-2 Bepaling van de brandwerendheid van installaties (Deel 2: Brandkleppen)
- EN 13501-3 Brandclassificatie van bouwproducten en bouwmaterialen (Deel 3: Classificatie op grond van resultaten van brandwerendheidsproeven op producten en onderdelen van bedrijfstechnische installaties: brandbestendige leidingen en brandkleppen)

**Aanbeveling voor toepassing** De regelmatige functiecontrole (open/dicht aansturing van de brandklep) zorgt voor meer veiligheid voor mensen, dieren, eigendom en het milieu. Tenzij andere vereisten worden vermeld – bijv. in de gebruiksaanwijzing van de klepfabrikant – adviseert Belimo maandelijks een functiecontrole uit te voeren. Brandklepaandrijvingen van Belimo zijn ontworpen overeenkomstig levensduurspecificaties op het technische datablad voor regelmatige functiecontroles. Opmerkingen voor regelmatige functiecontroles zijn te vinden in de Europese Productnorm voor Brandkleppen (EN 15650) onder "Onderhoudsinformatie".

## Meegeleverde onderdelen

Handbediening  
 Aanwijzer  
 Beschermende zak  
 Vormsluitend inzetstuk 12/10 mm

## Toebehoren

Elektrische toebehoren	Omschrijving	Soort
	Hulpschakelaar 2x SPDT	SN2-C7
	Thermoelektrische activeringsinrichting met controletoets, Kanaalbinnentemperatuur 72 °C (kleur zwart), Kanaalbuitentemperatuur 72°C, Sondelengte 65 mm	BAT72
	Thermoelektrische activeringsinrichting met controletoets, Kanaalbinnentemperatuur 72 °C (kleur zwart), Kanaalbuitentemperatuur 72°C, Sondelengte 90 mm	BAT72/9
Mechanische toebehoren	Omschrijving	Soort
	Console voor SN2-C7 voor BF	ZSN-BF
	Adapter, voor vormsluiting 12 mm op ronde as 18 mm, L = 33 mm	ZA18-BF
	Adapter, voor vormsluitend met klem voor ronde as 10...20 mm / vierkant 10...16 mm	ZK-BF
	Aanwijzer 12x12 mm	ZZ12-B
	Handbediening 40 mm	ZK1-B
	Handbediening 70 mm	ZK2-B
	Beschermende zak met draad, Multiverpakking 100 stuks	ZSD-B.1

## Elektrische installatie



**Voeding vanaf de veiligheidstransformator.**  
 Parallelaansluiting van andere aandrijvingen mogelijk. Houd rekening met de vermogensgegevens.

## Elektrische installatie

## Draadkleuren:

- 1 = zwart
- 2 = rood
- 3 = wit
- 5 = wit
- S1 = paars
- S2 = rood
- S3 = wit
- S4 = oranje
- S5 = roze
- S6 = grijs

AC/DC 24 V, modulerend

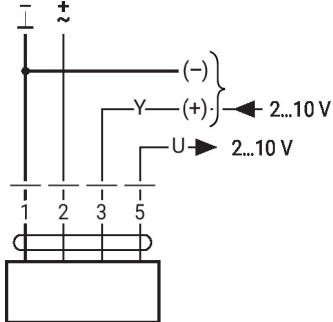

Hulpschakelaar

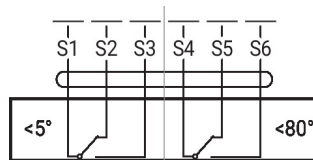

## Afmetingen

