

Valvola a globo, 3-vie, Flange, PN 6

- Per sistemi idraulici chiusi ad acqua calda e fredda
- Per la regolazione modulante della parte acqua in impianti HVAC

Panoramica modelli

Modello	DN	Kvs [m ³ /h]	Corsa	PN	n(gl)	Sv min.
H711R	15	0.63	15 mm	6	3	50
H712R	15	1	15 mm	6	3	50
H713R	15	1.6	15 mm	6	3	50
H714R	15	2.5	15 mm	6	3	50
H715R	15	4	15 mm	6	3	50
H720R	20	6.3	15 mm	6	3	100
H725R	25	10	15 mm	6	3	100
H732R	32	16	15 mm	6	3	100
H740R	40	25	15 mm	6	3	100
H750R	50	40	15 mm	6	3	100
H764R	65	58	18 mm	6	3	100
H779R	80	90	18 mm	6	3	100
H7100R	100	145	30 mm	6	3	100

Dati tecnici

Dati funzionali	Fluido	Acqua fredda e calda con max 50% volume di glicole
	Temperatura del fluido	-10...120°C [14...248°F]
	Note temperatura del fluido	A una temperatura del fluido di -10...2°C, è necessaria una scaldiglia perno.
	Caratteristica della portata	Porta di regolazione A - AB: equi percentuale (VDI/VDE 2173), ottimizzata nel range di apertura, Bypass B - AB: lineare (VDI/VDE 2173)
	tasso di trafilemento	Porta regolazione A - AB: max 0,05% del valore di Kvs; bypass B - AB: max 1% del valore di Kvs
	Punto di chiusura	Top (▲)
	Collegamento tubi	Flange secondo ISO 7005-2
	Direzione di installazione	da verticale a orizzontale (in relazione allo stelo)
	Categoria di documento	Nessuna
Materiali	Corpo della valvola	EN-GJL-250 (GG 25)
	Finitura corpo	con vernice protettiva
	Otturatore	acciaio inossidabile
	Perno	Acciaio inossidabile

Dati tecnici

Materiali	Guarnizione del perno	EPDM O-ring
	Sede	GG25 / Niro (Bypass)

Note di sicurezza

- La valvola è stata progettata per essere utilizzata in impianti fissi di riscaldamento, ventilazione e condizionamento dell'aria, non è permesso l'utilizzo al di fuori dei campi applicativi previsti, specialmente su aeroplani o trasporti aerei di qualsiasi tipo.
- L'installazione può essere svolta solo da personale autorizzato. Devono essere rispettate tutte le normative legali o istituzionali applicabili.
- La valvola non contiene parti riparabili o sostituibili dall'utente.
- La valvola non può essere smaltita con i normali rifiuti domestici. Vanno rispettate tutte le normative locali sullo smaltimento.
- Nel determinare la caratteristica di portata degli elementi di regolazione, osservare tutte le direttive conosciute in materia.

Caratteristiche del prodotto

Modalità operativa La valvola a globo è azionata da un attuatore lineare per valvole a globo. Gli attuatori sono controllati da un sistema di controllo modulante o un sistema di comando a 3-punti disponibili in commercio e muovono l'otturatore della valvola, che agisce come dispositivo di miscelazione portandosi nella posizione di apertura indicata dal segnale di comando.

Caratteristica della portata Il profilo del cono della valvola produce una caratteristica di portata equi-percentuale. Il bypass ha una caratteristica lineare.

Velocità del fluido I valori standard per il funzionamento a bassa rumorosità nei sistemi HVAC sono velocità del fluido di 1...2 m/s. A velocità del fluido superiori a 2 m/s, possono verificarsi ulteriori effetti di flusso e cavitazione. Questo può ridurre la vita utile di una valvola a seconda della situazione.

Accessori

Accessori elettrici	Descrizione	Modello
	Scaldiglia perno per attuatore LV.., NV.., SV..	ZH24-1-A
	Scaldiglia perno per valvole DN 65...250, AC/DC24 V, 60 W	ZH24-1-B

Note di installazione

Direzione di installazione ammissibile La valvola a globo può essere montata sia orizzontalmente che verticalmente. Non è consentito montare la valvola a globo con lo stelo direzionato verso il basso.

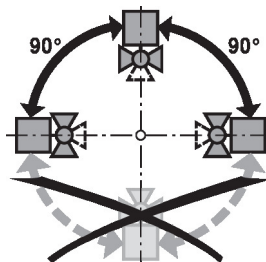

Requisiti qualitativi dell'acqua Rispettare i requisiti qualitativi dell'acqua specificati nella norma VDI 2035. Le valvole a sfera sono dispositivi di regolazione. Per conseguire una lunga di servizio è necessario che il fluido sia privo di particelle solide. E' quindi raccomandato l'utilizzo di filtri.

Note di installazione

Manutenzione Le valvole a globo e gli attuatori lineari non sono soggette a manutenzione
 Prima di effettuare qualsiasi servizio di manutenzione sull'elemento di regolazione, è necessario isolare l'attuatore per valvole e globo dall'alimentazione (se necessario, staccando i cavi elettrici). Spegnerle le pompe nelle tubature interessate e chiudere i relativi corpi valvola (far raffreddare se necessario e ridurre la pressione nel sistema a quella atmosferica).
 Il sistema non può ritornare in servizio finché la valvola a globo e l'attuatore per valvola a globo non sono stati riassemblati secondo le istruzioni e finché le tubature non sono state riempite adeguatamente da personale qualificato.

Direzione del flusso Seguire la direzione indicata dalla freccia, in caso contrario la valvola può essere danneggiata.

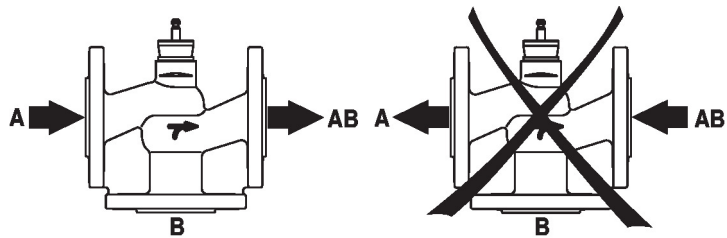

Pressione differenziale e di chiusura

La massima pressione differenziale e di chiusura delle valvole a globo dipende dall'attuatore montato. Per garantire un funzionamento ottimale e la massima durata di vita, non devono essere superati i valori massimi di pressione differenziale e di chiusura indicati nella tabella seguente.

p _s <600 kPa (PN6) t= 5... 120°C		LV..A.. 500N		NV..A.. 1000N		SV..A.. 1500N		AVK..A.. 2000N		EV..A.. 2500N		RV..A.. 4500N	
	DN	Δp _s [kPa]	Δp _{max} [kPa]	Δp _s [kPa]	Δp _{max} [kPa]	Δp _s [kPa]	Δp _{max} [kPa]	Δp _s [kPa]	Δp _{max} [kPa]	Δp _s [kPa]	Δp _{max} [kPa]	Δp _s [kPa]	Δp _{max} [kPa]
H711R ... 15R	15	600	400	600	400	600	400						
H720R	20	600	400	600	400	600	400						
H725R	25	500	400	600	400	600	400						
H732R	32	350	350	600	400	600	400						
H740R	40	150	150	500	400	600	400						
H750R	50	70	70	300	300	550	400						
H764R	65			140	140	280	280						
H779R	80			80	80	160	160						
H7100R	100							150	150	200	200	450	400

Dimensioni

Schemi dimensionali

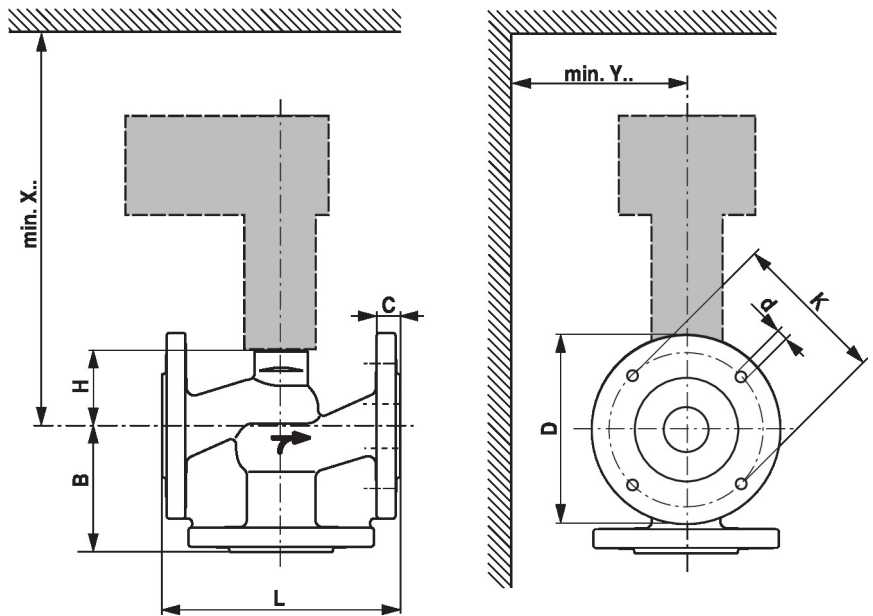

X/Y: Distanza minima rispetto al centro della valvola.

Le dimensioni dell'attuatore sono riportate nella relativa scheda tecnica

Type	DN	L	B	H	C	D	d	K	X	Y	kg
		[mm]	[mm]	[mm]	[mm]	[mm]	[mm]	[mm]	[mm]	[mm]	
H711R	15	130	65	46	12	80	4 x 11	55	290	100	2.6
H712R	15	130	65	46	12	80	4 x 11	55	290	100	2.6
H713R	15	130	65	46	12	80	4 x 11	55	290	100	2.6
H714R	15	130	65	46	12	80	4 x 11	55	290	100	2.6
H715R	15	130	65	46	12	80	4 x 11	55	290	100	3.3
H720R	20	150	70	46	14	90	4 x 11	65	290	100	3.9
H725R	25	160	75	52	14	100	4 x 11	75	300	100	4.8
H732R	32	180	95	56	16	120	4 x 14	90	300	100	6.3
H740R	40	200	100	64	16	130	4 x 14	100	310	100	8.2
H750R	50	230	100	64	16	140	4 x 14	110	310	100	9.3
H764R	65	290	120	100	16	160	4 x 14	130	350	100	15
H779R	80	310	130	110	18	190	4 x 18	150	360	100	21
H7100R	100	350	150	125	18	210	4 x 18	170	475	120	27

Ulteriore documentazione

- La gamma completa di prodotti per le applicazioni idroniche
- Schede tecniche per attuatori per valvole a globo
- Istruzioni di installazione per valvole e/o attuatori per valvole a globo
- Note per specifiche di progetto, valvole a globo a 2-vie e 3-vie