

Nyit/zár golyócsap, 2 járatú, Belső menet

- Ivóvízi alkalmazásokhoz
- ACS, DVGW, WRAS, ÜA tanúsított
- Ólommentes (LF) és cinkkiválással szemben ellenálló (CR)
- Légtömör zárású csap



Típus áttekintés

Típus	DN	Rp ["]	Kvs [m ³ /h]	PN
R215PW-N	15	1/2	16	40
R220PW-P	20	3/4	32	40
R225PW-Q	25	1	40	40
R232PW-Q	32	1 1/4	63	25
R240PW-R	40	1 1/2	100	25
R250PW-S	50	2	150	25

Műszaki adatok

Működési adatok	Ivóvíz minősítés	ACS DVGW WRAS ÜA
	Közeg	Ivóvíz
	Közeghőmérséklet	5...100°C [41...212°F]
	Zárónyomás Δps	1600 kPa
	Δpmax nyomáskülönbség	200kPa (DN 15, 20, 25) 170kPa (DN 32, 40) 130kPa (DN 50)
	Szivárgási százalék	légtömör zárás, szivárgási százalék A (EN12266-1)
	Elfordulási szög	90°
	Csőcsavarzat	Belső menet ISO 7-1 szerint
	Beszereési helyzet	egyenesen a vízszintesig (az orsóhoz viszonyítva)
	Karbantartási igény	karbantartásmentes
Anyagok	Szeleptest	Ólommentes és cinkkiválással szemben ellenálló (ISO 6509) sárgaréz (CW511L)
	Záróelem	Ólommentes és cinkkiválással szemben ellenálló (ISO 6509) sárgaréz (CW511L), krómozott
	Tengely	Ólommentes és cinkkiválással szemben ellenálló (ISO 6509) sárgaréz (CW511L)
	Tengelytömítés	EPDM
	Ülék	PTFE

Biztonsági megjegyzések

- A golyóscsapot működtesse legalább hetente egyszer, így biztosítva az ivóvíz megfelelő minőségét és a golyóscsap megfelelő működését.
- A golyóscsap helyhez kötött ivóvízrendszerekhez készült, és nem használható egyéb alkalmazásokban, különösen repülőgépekben vagy bármilyen más légi közlekedési eszközben.
- A beszerelést kizárólag az erre jogosult szakszemélyzet végezheti. Beszereléskor kérjük, figyeljen az összes érvényes törvényi vagy intézményi előírásra.
- A szelep nem tartalmaz kicserélhető vagy javítható alkatrészeket.
- A szelepet tilos a háztartási hulladékkal együtt kiselejtezni. Vegyen figyelembe minden helyileg érvényes előírást és követelményt.
- A vezérelt eszközök áramlási sebességének meghatározásakor figyelembe kell venni az elfogadott irányelveket.

Termékjellemzők

Üzem mód A nyit/zár golyóscsapot egy forgató hajtómű mozgatja. A forgató hajtómű csatlakozását egy nyit/zár jel biztosítja. A golyóscsap az óramutató járásával ellenkező irányban nyitható, és azzal megegyező irányban zárható.

Beszerelessel kapcsolatos megjegyzések

Megjegyzések A golyóscsap, mint szabályozó eszköz. A vezérlés hosszú távú működése érdekében a kört tartsa szennyeződésektől és lerakódásoktól (pl. a beszereléskor keletkezett hegesztési törmelékektől) mentesen.

Megengedett beépítési helyzet A golyóscsapot a állótól vízszintes tengely állásig lehet beszerelni. A golyóscsapot nem szabad függő helyzetben, azaz a tengellyel lefelé mutatva beszerelni.

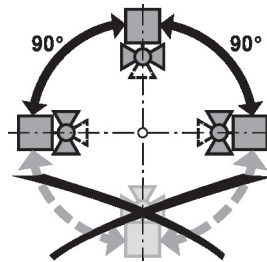

Szervizelés A golyóscsapok és a forgó hajtóművek karbantartásmentesek.

A vezérlőelemen végzendő bármilyen szervizelési munka előtt különösen fontos, hogy a hajtóművet leválassza a tápellátásról (ehhez szükség szerint húzza ki az elektromos vezetékét). A csőrendszerben lévő szivattyúkat is mind ki kell kapcsolni, valamint a megfelelő elzáró szerelvényeket el kell zárni (várja meg, míg az alkatrészek lehűlnek, ha erre szükség van, és mindig csökkentse le a rendszer nyomását a környezeti nyomásra).

A rendszert ne küldje vissza javításra, amíg a golyóscsapot és a hajtóművet megfelelően, az utasítások szerint újra össze nem szerelte, és a csővezetéket egy képzett szakember újra fel nem töltötte.

Beszerelessel kapcsolatos megjegyzések

Áramlási irány Arra is ügyeljen, hogy a golyó a megfelelő helyzetben legyen (lásd a jelölést a tengelyen).

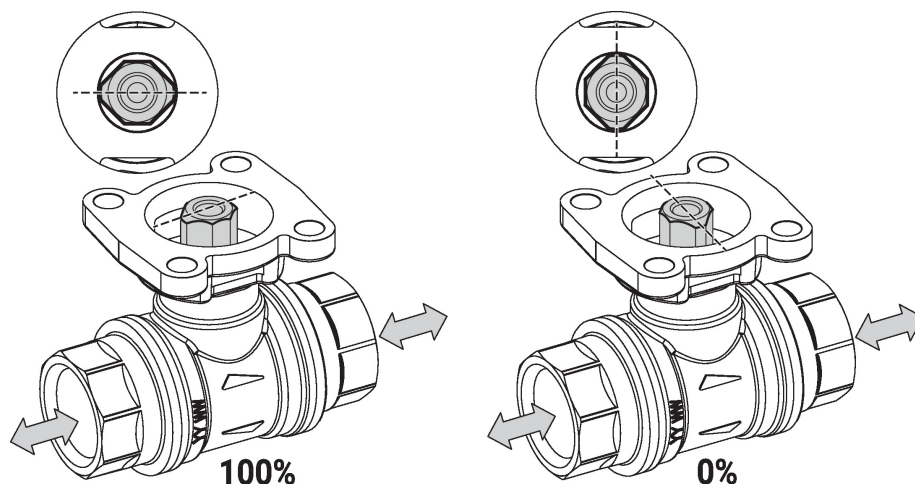
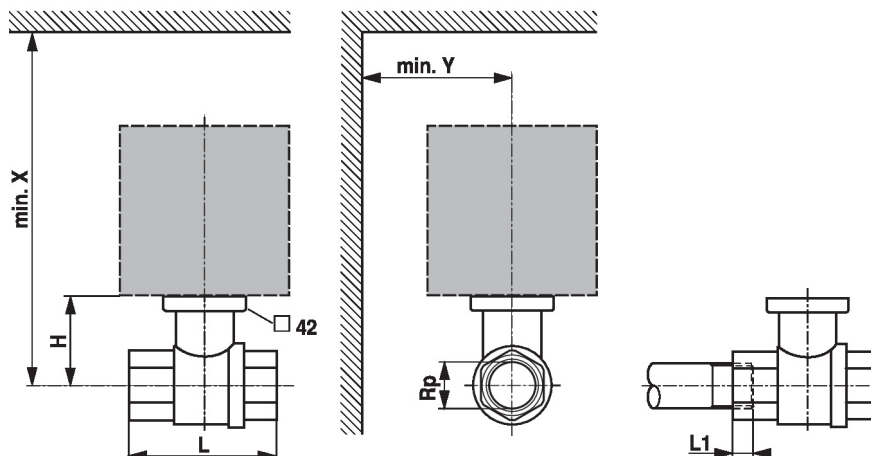
Méretetek
Méretjelölő ábrák

L1: Maximális csavarmélység.

X/Y: Minimális távolság a szelep középpontjától számítva.

A hajtómű méretei annak az adatlapján találhatóak.

Type	DN	Rp ["]	L [mm]	L1 [mm]	H [mm]	X [mm]	Y [mm]	kg
R215PW-N	15	1/2	64.4	15.5	37.5	190	75	0.38
R220PW-P	20	3/4	68	17	40.8	195	75	0.47
R225PW-Q	25	1	85	21	44	200	75	0.69
R232PW-Q	32	1 1/4	97	23	50	235	80	1.0
R240PW-R	40	1 1/2	108	23	56	244	80	1.2
R250PW-S	50	2	125	26.5	63	255	80	1.9

További dokumentáció

- Adatlapok hajtóművekhez
- Beszerelési útmutatók hajtóművekhez és/vagy golyóscsapokhoz