

Rugóvisszatértésű hajtómű 90°-os tűz- és füstmentesítő zsalukhoz szellőztető és légkondicionáló rendszerekben

- Forgatónyomaték 9 Nm / 7 Nm
- Névleges feszültség AC/DC 24 V
- Vezérlés moduláló
- Mechanikus kapcsolódás Alakzárás 12x12 mm, folyamatos üreges tengely



Műszaki adatok

Elektromos adatok	Névleges feszültség	AC/DC 24 V
	Névleges feszültséghez tartozó frekvencia	50/60 Hz
	Névleges feszültségtartomány	AC 19.2...28.8 V / DC 21.6...28.8 V
	Energiafogyasztás működés alatt	4.5 W
	Energiafogyasztás nyugalmi helyzetben	1.6 W
	Áramfelvétel vezeték-méretezéshez	8.5 VA
	Megjegyzés vezeték-méretezéshez	I_{max} 8.3 A @ 5 ms
	Segédkapcsoló	2x SPDT
	Segédkapcsoló kapcsolási teljesítménye	1 mA...3 A (0.5 A indukciós), DC 5 V...AC 250 V
	Segédkapcsoló kapcsolási pontjai	5° / 80°
	Tápellátás/vezérlés csatlakozása	Kábel 0.5 m, 4x 0.75 mm ² (halogénmentes)
	Segédkapcsoló csatlakozása	Kábel 0.5 m, 6x 0.75 mm ² (halogénmentes)
Működési adatok	Hajtómű forgatónyomatéka	9 Nm
	Forgatónyomaték vészállás funkció esetén	7 Nm
	Y működési tartomány	2...10 V
	Bemeneti ellenállás	100 kΩ
	U pozíció-visszajelzés	2...10 V
	U pozíció-visszajelzés megjegyzés	Max. 0.5 mA
	Pozíció pontossága	±5%
	Hajtómű mozgásiránya	választható B/J felszereléssel
	Kézi felülbírálás	Pozíció ütközővel
	Elfordulási szög	Max. 95°
	Hajtómű futásideje	<60 s / 90°
	Vészállás funkció futásidő	20 s @ -10...55°C / <60 s @ -30...-10°C
	A hajtómű hangteljesítményszintje	55 dB(A)
	Hangteljesítményszint, vészállás funkció	67 dB(A)
	Mechanikus kapcsolódás	Alakzárás 12x12 mm, folyamatos üreges tengely
	Pozíciójelzés	Mechanikus, mutatóval
	Élettartam	Min. 60'000 biztonsági pozíció
Biztonsági adatok	IEC/EN érintésvédelmi osztály	III, Földetlen érintésvédelmi törpefeszültség (SELV)
	Segédkapcsoló IEC/EN védelmi osztálya	II, megerősített szigetelés
	IEC/EN védelmi szint	IP54 IP védelem minden beszerelési helyzetben
	EMC	CE a 2014/30/EU alapján

Műszaki adatok

Biztonsági adatok	Kisfeszültségű irányelv	CE a 2014/35/EU alapján
	IEC/EN tanúsítvány	IEC/EN 60730-1 és IEC/EN 60730-2-14
	Művelet típusa	1.AA.B típus
	Tápellátás/vezérlés névleges impulzus-feszültsége	0.8 kV
	Szennyezési szint	3
	Környezeti páratartalom	Max. 95% RH, nem kondenzálódó
	Környezeti hőmérséklet, normál működés	-30...55°C [-22...131°F]
	Környezeti hőmérséklet, biztonsági működés	A biztonsági pozíciót max. 75 ° C-on [167°F] éri el
	Tárolási hőmérséklet	-40...80°C [-40...176°F]
	Karbantartási igény	karbantartásmentes
Tömeg	Tömeg	1.3 kg

Biztonsági megjegyzések



- A készülék nem használható a megadott alkalmazási területétől eltérő módon, különösen repülőgépekben vagy bármi más légi közlekedési eszközben.
- A hajtómű beállítását és telepítését a tűz és füst zsalu esetén a zsalu gyártója biztosítja. Emiatt a hajtóművet kizárólagosan, közvetlenül a biztonsági zsalu gyártójának biztosítjuk. Ennek következtében, a zsalu megfelelő működéséért a felelősség kizárólag a gyártót terheli.
- A hajtóműbe beépített két kapcsolót vagy tápellátási feszültséggel vagy különösen alacsony biztonsági feszültséggel kell működtetni. A tápellátási feszültség / különösen alacsony biztonsági feszültség kombinációja nem megengedett.
- A kábeleket tilos eltávolítani a készülékből.
- A készüléket kizárólag a gyártás helyén szabad felnyitni. Nem tartalmaz olyan alkatrészeket, melyet a felhasználó cserélhet ki vagy szerelhet meg.
- A készülék elektromos alkatrészeket tartalmaz és tilos a háztartási hulladékkal együtt kiselejtezni. Vegyen figyelembe minden helyileg érvényes előírást és követelményt.

Termékjellemzők

Üzem mód	A hajtómű vezérlése szabványos 0 ... 10 V-os folytonos vezérlőjellel történik, melynek hatására a kívánt működési helyzetben mozog, és egyúttal megfeszíti a visszahúzórugót. A tápfeszültség megszakadásakor a zsalu a rugóenergia visszafordítja a biztonsági állásba, amennyiben a tápfeszültség ellátás megszakad.
Safety Position Lock™	A Safety Position Lock™ funkció megbízhatóan tartja zárt helyzetben a tűzcsappantyút tűz esetén, így biztosítva a maximális biztonságot. Az adott funkció esetében alkalmazott BFL és BFN hajtóművek még nem szabadalmaztatott műszaki megoldást képeznek.
Kézi felülbírlás	Áramellátás hiányában a zsalu kézzel mozgatható és rögzíthető bármilyen pozícióban. A feloldás történhet kézileg vagy automatikusan tápfeszültség rákapcsolásával. Amennyiben a tápfeszültség aktív és a kézi működtetés kerül használatra, a hajtómű elmozdul előbb a biztonsági pozícióba ellenőrzés céljából, majd az Y vezérlő jellel megadott állásba. Az önellenőrzés futtatásakor a motor futásideje 100 másodpercre nő, miközben a mérési feszültség a 2 V szinten marad.

Termékjellemzők

Jelzés A zsalu végállását a hajtóműbe beépített és előre beállított két mikrokapcsoló jelzi. A mikrokapcsoló elektromos érintkezőit arany-/ezüstréteg fedi, aminek köszönhetően a mikrokapcsolók beépíthetők az alacsony feszültségű (mA tartomány) és a magas feszültségű (A tartomány) áramkörökben, az adatlapban említett specifikációk figyelembe vételével. Kérjük, ne feledje, hogy a magas feszültség, akár egyszeri használata után is a mA tartományba tartozó érintkezők többé nem használhatók.

A zsalulevél pozícióját a mechanikus helyzetjelző is kimutatja.

Szabványok/előírások A hajtómű kivitelezése a következő érvényes Európai Szabványok figyelembevételével történt:

- EN 15650 Épületek szellőztetése – Tűzgátló csappantyúk
- EN 1366-2 Épületgépészeti berendezések tűzállósági vizsgálata (2. rész: Tűzgátló csappantyúk)
- EN 13501-3 Épületszerkezetek és építési termékek tűzvédelmi osztályozása (3. rész: Osztályba sorolás az épületgépészeti rendszerekben alkalmazott termékek és elemek tűzállósági vizsgálati eredményeinek felhasználásával: tűzálló szellőzővezetékek és tűzgátló csappantyúk)

Alkalmazással kapcsolatos javaslat A működés rendszeres ellenőrzésével (a tűzcsappantyú nyitásának/zárásának vezérlése) fokozható a személyek, az állatok, a javak és a környezet biztonsága. Amennyiben bizonyos követelmények nem szabályozzák másképp – pl. a zsalugyártók használati útmutatói – a Belimo javasolja a rendszer ellenőrzését minden hónapban. A Belimo tűzcsappantyú hajtóművek megfelelnek a működés rendszeres ellenőrzését előíró műszaki adatlapokban említett specifikációknak. A működés rendszeres előírásával kapcsolatos megjegyzéseket az Épületek szellőztetése. Tűzgátló csappantyúk Európai Termékszabvány (EN 15650) „Karbantartási információk” című fejezete tartalmazza.

Mellékelt alkatrészek

Kézi hajtókar
Mutató
Védőzsák

Tartozékok

Elektromos tartozékok	Leírás	Típus
	Segédkapcsoló 2x SPDT	SN2-C7
	Termoelektromos kioldó eszköz Vezérlőgombbal, Légcsatorna belső hőmérséklete 72°C (fekete színű), Légcsatorna külső hőmérséklete 72°C, Szonda hossza 65 mm	BAT72
	Termoelektromos kioldó eszköz Vezérlőgombbal, Légcsatorna belső hőmérséklete 72°C (fekete színű), Légcsatorna külső hőmérséklete 72°C, Szonda hossza 90 mm	BAT72/9
Mechanikus tartozékok	Leírás	Típus
	Konzol SN2-C7-hez BFN/BFL, BEN/BEE-hez	ZSN-B
	Mutató 12x12 mm	ZZN12-B
	Kézi hajtókar 40 mm	ZKN1-B
	Kézi hajtókar 63 mm	ZKN2-B
	Alakzáró betét 12/11 mm	ZA11-B
	Védőzsák huzallal, 100 darabos multipack csomag.	ZSD-B.1

Elektromos beszerelés



Megtáplálás leválasztó transzformátorról (galvanikus leválasztás).

Párhuzamosan más hajtóműveket is csatlakoztathat. Vegye figyelembe a teljesítményadatokat.

A két segédkapcsolónál a tápellátási feszültség és a különösen alacsony biztonsági feszültség kombinációja nem lehetséges.

Vezetékszínék:

- 1 = fekete
- 2 = piros
- 3 = fehér
- 5 = narancssárga
- S1 = lila
- S2 = piros
- S3 = fehér
- S4 = narancssárga
- S5 = rózsaszín
- S6 = szürke

AC/DC 24 V, folytonos

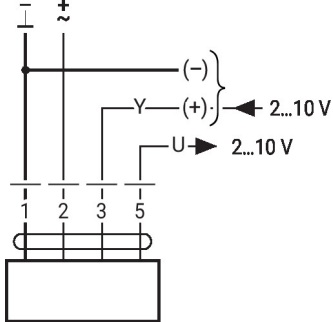

Segédkapcsoló

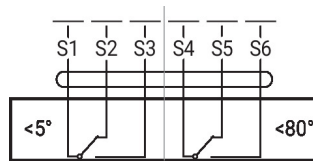

Méretek

