

VAV-Universal, actuador giratorio listo para conectar con función de protección a prueba de fallas para unidades de VAC y VAV en instalaciones técnicas de edificios

- Tamaño de compuerta de aire hasta aprox. 4 m²
- Par de giro del motor 180 in-lb [20 Nm]
- Tensión nominal AC/DC 24 V
- Control PP con comunicación

Datos técnicos

Datos eléctricos	Tensión nominal	AC/DC 24 V	
	Frecuencia nominal	50/60 Hz	
	Rango de tensión nominal	AC 19.2...28.8 V / DC 21.6...28.8 V	
	Consumo de energía en funcionamiento	8.5 W	
	Consumo energía en reposo	3.5 W	
	Transformer sizing	11 VA	
	Conexión de la alimentación / control	cable [0.5 m] con conector VST	
	Funcionamiento en paralelo	No	
Datos de funcionamiento	Par de giro del motor	180 in-lb [20 Nm]	
	Torque de la función de protección a prueba de fallas	20 Nm	
	Sentido del movimiento variable	En VRU...-BAC con la aplicación Belimo Assistant	
	Palanca	Por medio de una manivela y un interruptor de cierre	
	Ángulo de giro	Máx. 95°	
	Nota sobre el ángulo de giro	ajustable con tope mecánico	
	Tiempo de giro (motor)	120 s / 90°	
	Tiempo de giro a prueba de fallos	<20 s @ -4...122°F [-20...50°C], <60 s @ -22°F [-30°C]	
	Adaptación variable del rango de ajuste	Activación en VRU...-BAC presionando el botón "Adaptation" (adaptación) o con la Belimo Assistant App	
	Nivel de ruido, motor	40 dB(A)	
	Interfaz mecánica	Accionador del eje, nuez de arrastre universal 10...25.4 mm	
	Indicador de posición	Mecánicos	
	Vida útil	Mín. 60 000 posiciones de seguridad	
Datos de seguridad	Clase de protección IEC/EN	III, voltaje extra bajo de seguridad (SELV)	
	Grado de protección IEC/EN	IP54	
	CEM	CE según 2014/30/UE	
	Certificación IEC/EN	IEC/EN 60730-1 y IEC/EN 60730-2-14	
	Modo de funcionamiento	Type 1.AA	
	Tensión de resistencia a los impulsos	0.8 kV	
	Grado de contaminación	3	
	Temperatura ambiente	-22...122°F [-30...50°C]	
	Temperatura de almacenamiento	-40...176°F [-40...80°C]	
	Humedad ambiente	Máx. 95% RH, sin condensación	
	Nombre del edificio/Proyecto	sin mantenimiento	
	Peso	Peso	2.2 kg

Notas de seguridad



- No debe utilizar el dispositivo fuera del campo específico de aplicación, especialmente en aviones o en cualquier otro tipo de transporte aéreo.
- Aplicación para exteriores: solo es posible en el caso de que el actuador no esté expuesto directamente a agua (mar), nieve, hielo, radiación solar, o gases nocivos, y exista la garantía de que las condiciones ambientales se mantienen en todo momento dentro de los umbrales que se establecen en la ficha técnica.
- Solo especialistas autorizados deben realizar la instalación. Durante la instalación deben tenerse en cuenta las normativas legales o institucionales.
- El dispositivo debe abrirse solamente en las instalaciones del fabricante. No contiene piezas que el usuario pueda reemplazar o reparar.
- No se deben retirar los cables del dispositivo.
- Es necesario realizar una autoadaptación cuando se realice la puesta en marcha del sistema y después de cada ajuste del ángulo de giro (pulse una vez el botón de adaptación).
- Para calcular el torque necesario, deben respetarse las especificaciones del fabricante de la compuerta relativas a la sección transversal, el diseño, el lugar de instalación y las condiciones de ventilación.
- El dispositivo contiene componentes electrónicos y eléctricos, y no puede desecharse junto con residuos domésticos. Deben respetarse todas las normas y requerimientos locales vigentes.

Accesorios

Accesorios eléctricos	Descripción	Tipo
	VAV-Universal: controlador de flujo volumétrico / presión del ramal	VRU-D3-BAC
	VAV-Universal: controlador de flujo volumétrico / presión del ramal	VRU-M1-BAC
	VAV-Universal, controlador de presión de zonas	VRU-M1R-BAC

Instalacion electrica

Esquema de conexionado

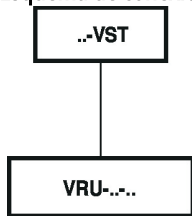

Conexión enchufable con unidad preensamblada del cable con conector

Notas de instalación

Lugar de instalación

Retirar el cable del actuador:

El cable de conexión del actuador de compuerta VST puede retirarse del controlador VRU con un destornillador (tamaño 0...3) como se muestra en la ilustración.

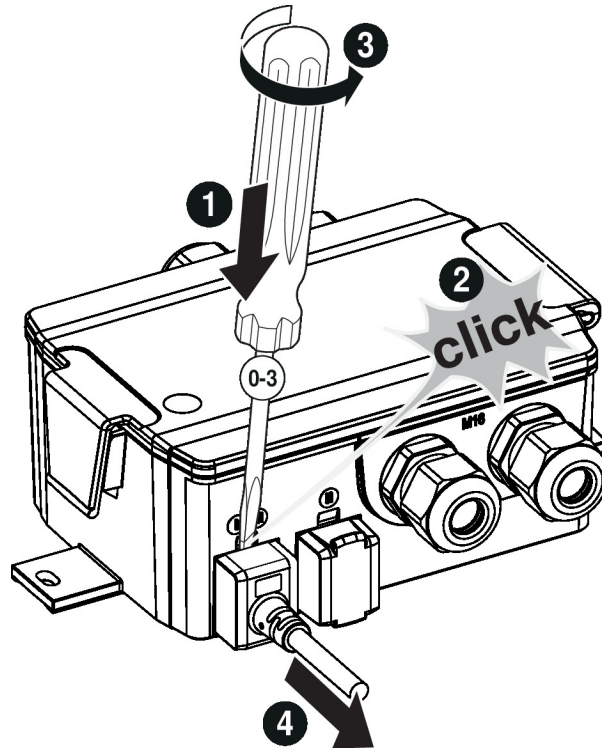

Dibujos dimensionales

Longitud del eje

	Mín. 85
--	---------

Rango de sujeción

	10...22	10	14...25.4
	19...25.4	12...18	

