

Válvula de asiento en acero inoxidable, 3 vías,  
Rosca interna

- Para circuitos abiertos y cerrados de agua fría y caliente.
- Para control proporcional en sistemas de tratamiento de aire y de calefacción en la parte de agua.

**Índice de modelos**

Modelo	DN	Rp [""]	Kvs [m <sup>3</sup> /h]	Carrera nominal	PN	n(gl)	Sv min.
H315S-G	15	1/2	1.6	10 mm	25	3	100
H315S-J	15	1/2	4.0	10 mm	25	3	100
H320S-K	20	3/4	6.3	10 mm	25	3	100
H325S-L	25	1	10	15 mm	25	3	100
H332S-M	32	1 1/4	16	20 mm	25	3	100
H340S-N	40	1 1/2	25	20 mm	25	3	100
H350S-P	50	2	40	20 mm	25	3	100

**Datos técnicos**

<b>Datos de funcionamiento</b>	Fluido	Agua fría, templada y caliente, agua con hasta un máx. de 50% de glicol en vol.
	Temperatura del fluido	0...130°C [32...266°F]
	Característica de caudal	Vía de control A – AB: isoporcentual (VDI/VDE 2173), optimizado en el rango de apertura, Bypass B – AB: lineal (VDI/VDE 2173)
	Tasa de fuga	Vía de control A-AB: máx. 0,02% del valor Kvs; Bypass B-AB: máx. 0,02% del valor Kvs (EN 1349 y EN 60534-4)
	Punto de cierre	Top (▲)
	Conexión a tubería	Rosca interna según ISO 7-1
	Orientación de instalación	hacia arriba a horizontal (con respecto al vástago)
	Mantenimiento	sin mantenimiento
<b>Materiales</b>	Cuerpo de la válvula	Acero inoxidable AISI 304
	Elemento de cierre	Acero inoxidable AISI 304
	Eje	Acero inoxidable AISI 304
	Sello del eje	PTFE+FFKM
	Asiento	Acero inoxidable AISI 304

Notas de seguridad



- La válvula ha sido diseñada para su uso en sistemas estacionarios de calefacción, ventilación y aire acondicionado y no debe utilizarse fuera del campo específico de aplicación, especialmente en aviones o en cualquier otro tipo de transporte aéreo.
- Sólo especialistas autorizados deben realizar la instalación. Cualquier regulación legal al respecto debe ser tenida en cuenta durante la instalación.
- La válvula no contiene ninguna pieza que pueda reparar o sustituir el usuario.
- No se puede desechar la válvula con el resto de residuos domésticos. Deben tenerse en cuenta todas las normas y requerimientos locales vigentes.
- A la hora de determinar el coeficiente de caudal de los dispositivos controlados, es necesario acatar las directivas establecidas al respecto.

Características del producto

- Modo de funcionamiento** La válvula de asiento se mueve mediante un actuador para válvulas de asiento. Los actuadores se conectan mediante un sistema de control proporcional o a 3 puntos disponible en el mercado y mueven el cono de la válvula, que actúa como dispositivo obturador, hasta la posición de apertura indicada por la señal de control.
- Característica de caudal** El perfil de la bola de la válvula produce una característica de caudal isoporcentual.
- Velocidad de fluido** Los valores estándar para un funcionamiento con poco ruido en los sistemas de CVAA son velocidades de fluido de 1...2 m/s. A velocidades del fluido superiores a 2 m/s, pueden producirse otros efectos de caudal y cavitación. En función del lugar, esto puede reducir la vida útil de la válvula.

Accesorios

Accesorios eléctricos	Descripción	Modelo
	Calentador de ejes para actuador LV.., NV.., SV..	ZH24-1-A

Notas de instalación

- Orientación de instalación permisible** La válvula de asiento se puede instalar en horizontal hacia arriba. No está permitido montar las válvulas de asiento con el vástago hacia abajo.

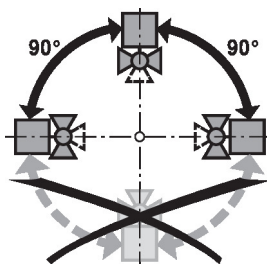

- Requisitos de calidad del agua** Deben respetarse los requisitos de calidad del agua especificados en la VDI 2035. Las válvulas de Belimo son dispositivos de regulación. Para que sigan funcionando correctamente a largo plazo, deben mantenerse sin residuos (p.ej., gotas de soldadura durante la instalación). Se recomienda la instalación de un filtro adecuado.

**Notas de instalación**

**Mantenimiento** Las válvulas de asiento y los actuadores para válvulas de asiento son componentes que no necesitan mantenimiento.

Antes de realizar cualquier trabajo de mantenimiento en el elemento de control, es esencial aislar el actuador para válvulas de asiento de la alimentación (desconectando el cableado eléctrico si fuera necesario). También se deberán apagar todas las bombas situadas en el circuito de tuberías que corresponda y cerrar las válvulas de sector adecuadas (de ser necesario, deje que todos los componentes se enfríen primero y reduzca siempre la presión del sistema hasta la atmosférica).

El sistema no se debe volver a poner en servicio hasta que el actuador y la válvula de asiento se haya vuelto a montar correctamente conforme a las instrucciones y hasta que un profesional debidamente cualificado haya rellenado la tubería.

**Sentido del flujo** Dirección del flujo posible en ambos sentidos

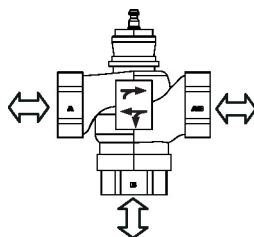
**Presión diferencial y de cierre**

La presión diferencial y de cierre máxima de las válvulas de asiento depende del actuador para válvulas de asiento montado. A fin de garantizar un funcionamiento óptimo y la máxima vida útil, no debe sobrepasarse la presión diferencial y de cierre máxima indicada en la tabla siguiente.

**Mezcla**

p <sub>s</sub> <2500 kPa (PN25) t= 0... 130°C		LV..A.. 500N		NV..A.. 1000N		SV..A.. 1500N	
	DN	Δps [kPa]	Δpmax [kPa]	Δps [kPa]	Δpmax [kPa]	Δps [kPa]	Δpmax [kPa]
H315S-G	15	650	650	800	800		
H315S-J	15	650	650	800	800		
H320S-K	20	650	650	800	800		
H325S-L	25	380	380	600	600		
H332S-M	32			550	550		
H340S-N	40			450	450	700	700
H350S-P	50			300	300	500	500

**Diversora**

p <sub>s</sub> <2500 kPa (PN25) t= 0... 130°C		LV..A.. 500N		NV..A.. 1000N		SV..A.. 1500N	
	DN	Δps [kPa]	Δpmax [kPa]	Δps [kPa]	Δpmax [kPa]	Δps [kPa]	Δpmax [kPa]
H315S-G	15	325	325	400	400		
H315S-J	15	325	325	400	400		
H320S-K	20	325	325	400	400		
H325S-L	25	190	190	300	300		
H332S-M	32			270	270		
H340S-N	40			220	220	350	350
H350S-P	50			150	150	250	250

## Dimensiones

## Dimensiones

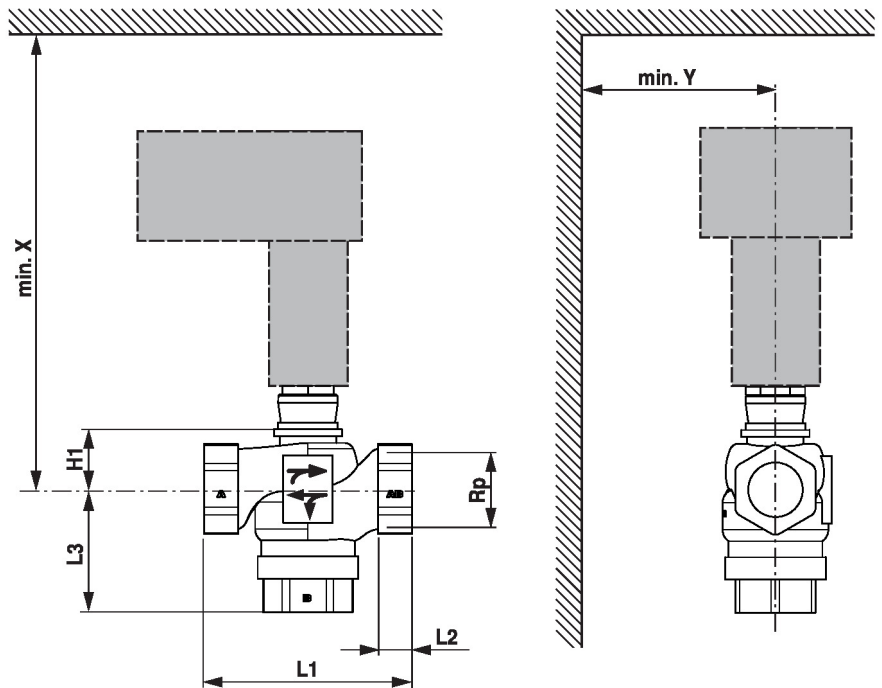

X/Y: mínima distancia con respecto al centro de la válvula.

Las dimensiones del actuador pueden encontrarse en la ficha de datos del actuador correspondiente.

Type	DN	Rp [""]	L1 [mm]	L2 [mm]	L3 [mm]	H1 [mm]	X [mm]	Y [mm]	kg
H315S-G	15	1/2	81	15	56	29	296	100	0.80
H315S-J	15	1/2	81	15	56	29	296	100	0.82
H320S-K	20	3/4	86	15	56	28	299	100	0.96
H325S-L	25	1	115	17	64	34.5	303	100	1.33
H332S-M	32	1 1/4	122	19	76.5	35	306	100	1.72
H340S-N	40	1 1/2	140	23	83.5	43	311	100	2.29
H350S-P	50	2	158	25	95	56.5	318	100	3.15

## Documentación complementaria

- Fichas de datos para actuadores para válvulas de asiento
- Instrucciones de instalación para válvulas o actuadores para válvulas de asiento
- Notas para la planificación de proyectos para válvulas de asiento de 2 y 3 vías