

Regelkugelhahn mit sensorgeführter Durchflussregelung, 2-Weg, Innen- und Aussengewinde, PN 25 (EPIV)

- Nennspannung AC/DC 24 V
- Ansteuerung stetig, kommunikativ, hybrid
- Für geschlossene Kalt- und Warmwassersysteme
- Für wasserseitige stetige Regelung von Luftbehandlungs- und Heizungsanlagen
- Kommunikation via BACnet MS/TP, Modbus RTU, Belimo MP-Bus oder konventionelle Ansteuerung
- Konvertierung von aktiven Sensorsignalen und Schaltkontakten
- Messung der Mediumtemperatur
- Glykolüberwachung

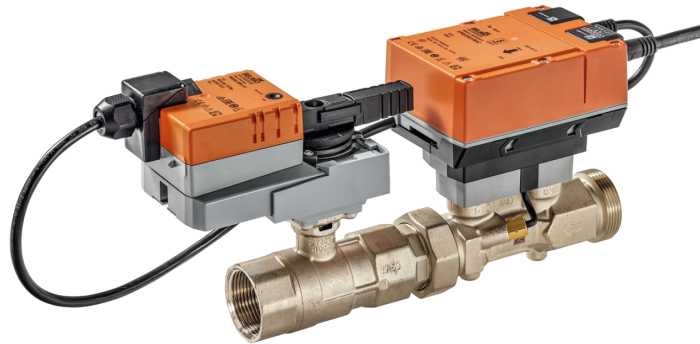

Typenübersicht

Typ	DN	Rp ["]	G ["]	V'nom [l/s]	V'nom [l/min]	V'nom [m³/h]	Kvs theor. [m³/h]	PN
EP015R2+BAC	15	1/2	3/4	0.42	25	1.5	3.2	25
EP020R2+BAC	20	3/4	1	0.69	41.7	2.5	5.3	25
EP025R2+BAC	25	1	1 1/4	0.97	58.3	3.5	8.8	25
EP032R2+BAC	32	1 1/4	1 1/2	1.67	100	6	14.1	25
EP040R2+BAC	40	1 1/2	2	2.78	166.7	10	19.2	25
EP050R2+BAC	50	2	2 1/2	4.17	250	15	30.4	25

Kvs theor.: theoretischer Kvs-Wert für Druckabfallberechnung

Technische Daten

Elektrische Daten	Nennspannung	AC/DC 24 V
	Nennspannung Frequenz	50/60 Hz
	Funktionsbereich	AC 19.2...28.8 V / DC 21.6...28.8 V
	Leistungsverbrauch Betrieb	4 W (DN 15, 20, 25) 5 W (DN 32, 40, 50)
	Leistungsverbrauch Ruhestellung	3.7 W (DN 15, 20, 25) 3.9 W (DN 32, 40, 50)
	Leistungsverbrauch Dimensionierung	6.5 VA (DN 15, 20, 25) 7.5 VA (DN 32, 40, 50)
	Anschluss Speisung / Ansteuerung	Kabel 1 m, 6x 0.75 mm²
Datenbus-Kommunikation	Ansteuerung kommunikativ	BACnet MS/TP Modbus RTU MP-Bus
	Anzahl Knoten	BACnet / Modbus siehe Schnittstellenbeschreibung MP-Bus max. 8
	Kompatibilitätsmodus MP-Bus	Wird das Gerät, als EP..R-(K)MP-Ersatz, in eine bestehende MP-Bus-Anlage eingesetzt, kann der Kompatibilitätsmodus eingestellt werden. Der bestehende MP-Client wird das Gerät als vormaliges EPIV-Gerät erkennen. Der Kompatibilitätsmodus soll nicht für neue Projekte verwendet werden.
Funktionsdaten	Arbeitsbereich Y	2...10 V

Funktionsdaten	Arbeitsbereich Y veränderbar	0.5...10 V
	Stellungsrückmeldung U	2...10 V
	Stellungsrückmeldung U Hinweis	Max. 1 mA
	Stellungsrückmeldung U veränderbar	0...10 V 0.5...10 V
	Schalleistungspegel Motor	35 dB(A) (DN 15, 20, 25, 32, 40) 45 dB(A) (DN 50)
	V'max einstellbar	25...100% von V'nom
	Regelgenauigkeit	±5% (von 25...100% V'nom)
	Regelgenauigkeit Hinweis	±10% (von 25...100% V'nom) @ Glykol 0...60% vol.
	Min. regelbarer Durchfluss	1% von V'nom
	Parametrierung	via NFC, Belimo Assistant 2
	Medien	Kalt- und Warmwasser, Wasser mit Glykol bis max. 60% vol.
	Mediumstemperatur	-10...120°C [14...248°F]
	Mediumstemperatur Hinweis	Bei einer Mediumstemperatur von -10...2°C wird eine Spindelheizung oder eine Ventilhalsverlängerung empfohlen. Die zulässige Mediumstemperatur kann je nach Antriebstyp eingeschränkt sein. Begrenzungen sind den jeweiligen Datenblättern der Antriebe zu entnehmen.
	Schliessdruck Δp_s	1400 kPa
	Differenzdruck Δp_{max}	350kPa
	Differenzdruck Hinweis	200 kPa für geräuscharmen Betrieb
	Durchflusskennlinie	gleichprozentig (VDI/VDE 2173), im Öffnungsbereich optimiert
	Durchflusskennlinie Hinweis	schaltbar auf linear (VDI/VDE 2173)
	Leckrate	luftblasendicht, Leckrate A (EN 12266-1)
	Rohranschluss	Innen- und Aussengewinde
Einbaulage	stehend bis liegend (bezogen auf die Spindel)	
Wartung	wartungsfrei	
Handverstellung	mit Drucktaste, arretierbar	
Messdaten	Messwerte	Durchfluss Mediumstemperatur in Ventileinheit
	Temperatursensor	Pt1000 - EN 60751, 2-Leiter-Technik, untrennbar verbunden in Durchflusssensor integriert
Temperaturmessung	Messgenauigkeit Absoluttemperatur	± 0.35°C @ 10°C (Pt1000 EN60751 Class B) ± 0.6°C @ 60°C (Pt1000 EN60751 Class B)
Durchflussmessung	Messprinzip	Ultraschall-Volumenstrommessung
	Messgenauigkeit Durchfluss	±2% (von 20...100% V'nom) @ 20°C / Glykol 0% vol.
	Messgenauigkeit Durchfluss Hinweis	±5% (von 20...100% V'nom) @ Glykol 0...60% vol.
	Min. Durchflussmessung	0.5% von V'nom
Glykolüberwachung	Messwertanzeige Glykol	0...60% oder >60%
	Messgenauigkeit Glykolüberwachung	±4% (0...60%)

Technische Daten

Sicherheitsdaten	Schutzklasse IEC/EN	III, Schutzkleinspannung (PELV)
	Schutzart IEC/EN	IP54
	Druckgeräterichtlinie	CE gemäss 2014/68/EG
	EMV	CE gemäss 2014/30/EU
	Zertifizierung IEC/EN	IEC/EN 60730-1:11 und IEC/EN 60730-2-15:10
	Qualitätsstandard	ISO 9001
	Wirkungsweise	Typ 1
	Bemessungsstossspannung Speisung / Ansteuerung	0.8 kV
	Verschmutzungsgrad	3
	Umgebungsfeuchte	Max. 95% RH, nicht kondensierend
	Umgebungstemperatur	-30...50°C [-22...122°F]
	Lagertemperatur	-40...80°C [-40...176°F]
Werkstoffe	Ventilkörper	Messing
	Durchflussmessrohr	Messingkörper vernickelt
	Schliesskörper	nicht rostender Stahl
	Spindel	nicht rostender Stahl
	Spindeldichtung	EPDM-O-Ring

Sicherheitshinweise

- Dieses Gerät ist für die Anwendung in stationären Heizungs-, Lüftungs- und Klimaanlage konzipiert und darf nicht für Anwendungen ausserhalb des spezifizierten Einsatzbereichs, insbesondere nicht in Flugzeugen und jeglichen anderen Fortbewegungsmitteln zu Luft, verwendet werden.
- Aussenanwendung: nur möglich, wenn kein Wasser (Meerwasser), Schnee, Eis, keine Sonnenbestrahlung oder aggressiven Gase direkt auf das Gerät einwirken und gewährleistet ist, dass die Umgebungsbedingungen jederzeit innerhalb der Grenzwerte gemäss Datenblatt bleiben.
- Die Installation hat durch autorisiertes Fachpersonal zu erfolgen. Hierbei sind die gesetzlichen und behördlichen Vorschriften einzuhalten.
- Das Gerät enthält elektrische und elektronische Komponenten und darf nicht als Haushaltsmüll entsorgt werden. Die örtliche und aktuell gültige Gesetzgebung ist zu beachten.

Produktmerkmale

Betriebsart	Das HLK-Stellgerät besteht aus drei Komponenten: Regelkugelhahn (CCV), Messrohr mit Durchflusssensor und Antrieb. Der eingestellte maximale Durchfluss (V'_{max}) wird dem maximalen Stellsignal (typischerweise 100%) zugeordnet. Das HLK-Stellgerät kann kommunikativ angesteuert werden. Im Messrohr wird das Medium vom Sensor erfasst und steht als Durchflusswert an. Der gemessene Wert wird mit dem Sollwert abgeglichen. Der Antrieb regelt die Abweichung durch Veränderung der Ventilposition nach. Der Drehwinkel α variiert je nach Differenzdruck über dem Stellglied (s. Durchflusskurven).
Kalibrierungszertifikat	Für jedes Gerät steht in der Belimo Cloud ein Kalibrierungszertifikat zur Verfügung. Dieses kann bei Bedarf als PDF mit Belimo Assistant 2 heruntergeladen werden.

Durchflusskurven

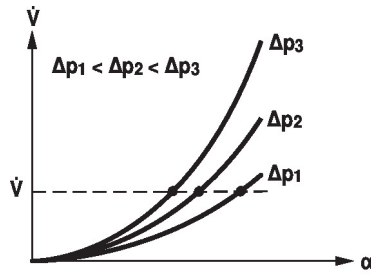

Regelverhalten

Im Messteil (Sensorelektronik) wird die Mediumgeschwindigkeit gemessen und zu einem Durchflusssignal verarbeitet. Das Stellsignal Y entspricht der Leistung Q über dem Tauscher, im EPIV wird der Durchfluss geregelt. Das Stellsignal Y wird in eine gleichprozentige Kennlinie umgewandelt und mit dem V'max-Wert als neue Führungsgrösse w versehen. Die momentane Regelabweichung bildet das Stellsignal Y1 für den Antrieb. Die speziell ausgelegten Regelparameter in Verbindung mit dem präzisen Durchflusssensor gewährleisten eine stabile Regelgüte. Sie sind aber nicht für schnelle Regelstrecken, wie Brauchwasserregelung, geeignet. U5 zeigt als Spannung den gemessenen Durchfluss an (Werkseinstellung).

Parametrierung V'max mit Belimo Assistant App:

U5 bezieht sich auf den jeweiligen V'nom, d.h. wenn V'max z.B. 50% von V'nom ist, dann ist Y = 10 V, U5 = 5 V.

Alternativ kann U5 zur Anzeige des Ventilöffnungswinkels (Position) oder der Mediumtemperatur verwendet werden.

1. Standard gleichprozentig V'max = V'nom / 2. Auswirkung V'max < V'nom

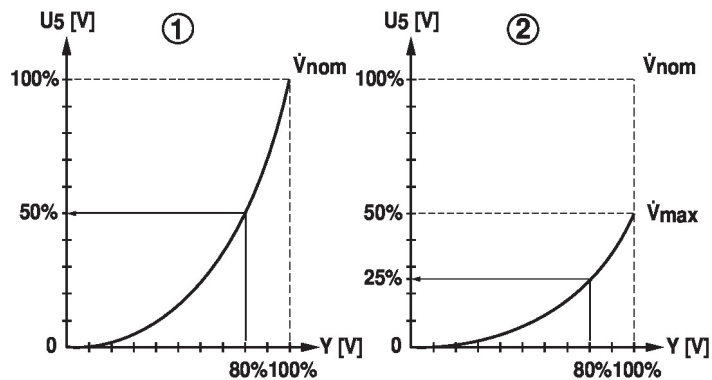

Durchflussregelung

V'nom ist der maximal mögliche Durchfluss.

V'max ist der eingestellte maximale Durchfluss bei grösstem Stellsignal DDC. V'max kann zwischen 25% und 100% von V'nom eingestellt werden.

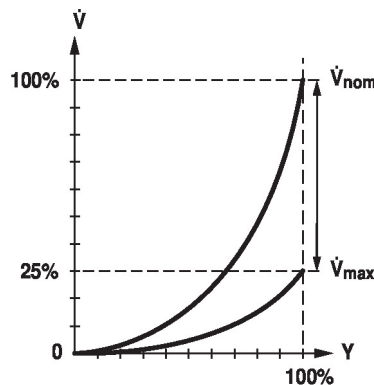

Positionsregelung

In dieser Einstellung ist das Stellsignal dem Öffnungswinkel des Ventils zugeordnet (z.B. $Y = 10\text{ V } \alpha = 90^\circ$).

Das Ergebnis ist ein druckabhängiger Betrieb wie bei einem konventionellen Ventil.

Die Laufzeit des Motors ist in diesem Modus 90 s für 90° .

Messung Mediumtemperatur

Mit dem im Durchflusssensor integrierten Temperatursensor wird die Mediumtemperatur permanent gemessen. Der gemessene Wert kann über das Bus-System oder das analoge Rückmeldesignal U ausgelesen werden. Der aktuelle Messwert wird auch in Belimo Assistant 2 angezeigt.

Schleichmengenunterdrückung

Aufgrund der sehr geringen Fließgeschwindigkeit im Öffnungspunkt kann diese vom Sensor nicht mehr innerhalb der geforderten Toleranz gemessen werden. Dieser Bereich wird elektronisch übersteuert.

Öffnendes Ventil

Das Ventil bleibt geschlossen, bis der durch das Stellsignal DDC geforderte Durchfluss 1% von V'_{nom} entspricht. Nach Überschreiten dieses Werts ist die Regelung entlang der Durchflusskennlinie aktiv.

Schliessendes Ventil

Bis zum geforderten Durchfluss von 1% von V'_{nom} ist die Regelung entlang der Durchflusskennlinie aktiv. Nach Unterschreiten dieses Werts wird der Durchfluss auf 1% von V'_{nom} gehalten. Bei einer weiteren Unterschreitung des durch das Stellsignal DDC geforderten Durchflusses von 0.5% von V'_{nom} wird das Ventil geschlossen.

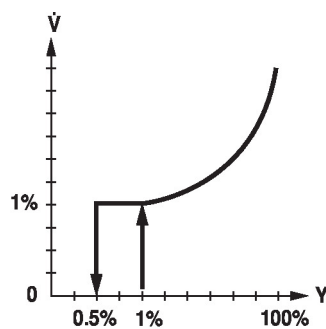
Konverter für Sensoren

Anschlussmöglichkeit für einen Sensor (aktiv oder mit Schaltkontakt). Auf einfache Weise kann somit das analoge Sensorsignal digitalisiert und an die Bus-Systeme BACnet, Modbus oder MP-Bus übertragen werden.

Stellsignal-Invertierung

Bei der Ansteuerung mit einem analogen Stellsignal kann dieses invertiert werden. Die Invertierung bewirkt die Umkehrung des Standardverhaltens, d.h., bei Stellsignal 0% wird auf V'_{max} geregelt, und bei Stellsignal 100% ist das Ventil geschlossen.

Hydraulischer Abgleich

Mit den Tools von Belimo kann der maximale Durchfluss (entspricht 100% Anforderung) in wenigen Schritten einfach und zuverlässig vor Ort eingestellt werden. Wenn das Gerät in ein Leitsystem eingebunden ist, kann der Abgleich direkt über das Leitsystem vorgenommen werden.

Kombination analog - kommunikativ (Hybridbetrieb)

Bei konventioneller Ansteuerung mit einem analogen Stellsignal DDC können für die kommunikative Rückmeldung BACnet, Modbus oder MP-Bus verwendet werden.

Glykolüberwachung

Die Glykolüberwachung misst den tatsächlichen Glykolgehalt, der für einen sicheren Betrieb und einen optimierten Wärmetausch notwendig ist.

Fehleranzeige bei analoger Stellungsrückmeldung

Wenn der Sensor aufgrund eines Fehlers den Durchfluss nicht messen kann, werden 0.3 V über die Stellungsrückmeldung U ausgegeben. Dies ist nur der Fall, wenn die analoge Stellungsrückmeldung U auf Durchfluss eingestellt ist und der untere Wert des Signalbereichs 0.5 V oder mehr beträgt.

Produktmerkmale

Handverstellung	Handverstellung mit Drucktaste möglich (Getriebeausrüstung, solange die Taste gedrückt wird bzw. arretiert bleibt).
Hohe Funktionssicherheit	Der Antrieb ist überlastsicher, benötigt keine Endschalter und bleibt am Endanschlag automatisch stehen.

Mitgelieferte Teile

Beschreibung	Typ
Dämmschale für EPIV / Belimo Energy Valve™ DN 15...25	Z-INSH15
Dämmschale für EPIV / Belimo Energy Valve™ DN 32...50	Z-INSH32
Dämmschale in Asien Pazifik nicht enthalten	

Zubehör

Tools	Beschreibung	Typ
	Service-Tool für die drahtgebundene und drahtlose Einrichtung, Vor-Ort-Bedienung und Fehlerbehebung.	Belimo Assistant 2
	Konverter Bluetooth/NFC	ZIP-BT-NFC
Mechanisches Zubehör	Beschreibung	Typ
	Rohrverschraubung DN 15 Rp 1/2", G 3/4"	EXT-EF-15F
	Rohrverschraubung DN 20 Rp 3/4", G 1"	EXT-EF-20F
	Rohrverschraubung DN 25 Rp 1", G 1 1/4"	EXT-EF-25F
	Rohrverschraubung DN 32 Rp 1 1/4", G 1 1/2"	EXT-EF-32F
	Rohrverschraubung DN 40 Rp 1 1/2", G 2"	EXT-EF-40F
	Rohrverschraubung DN 50 Rp 2", G 2 1/2"	EXT-EF-50F
	Dämmschale für EPIV / Belimo Energy Valve™ DN 15...25	Z-INSH15
	Dämmschale für EPIV / Belimo Energy Valve™ DN 32...50	Z-INSH32
	Ventilhalsverlängerung für Kugelhahn DN 15...50	ZR-EXT-01
	Rohrverschraubung für Kugelhahn mit Innengewinde DN 15 Rp 1/2"	ZR2315
	Rohrverschraubung für Kugelhahn mit Innengewinde DN 20 Rp 3/4"	ZR2320
	Rohrverschraubung für Kugelhahn mit Innengewinde DN 25 Rp 1"	ZR2325
	Rohrverschraubung für Kugelhahn mit Innengewinde DN 32 Rp 1 1/4"	ZR2332
	Rohrverschraubung für Kugelhahn mit Innengewinde DN 40 Rp 1 1/2"	ZR2340
	Rohrverschraubung für Kugelhahn mit Innengewinde DN 50 Rp 2"	ZR2350

Elektrische Installation

Speisung vom Sicherheitstransformator.

Parallelanschluss weiterer Antriebe möglich. Leistungsdaten beachten.

Die Verdrahtung der Leitung für BACnet MS/TP / Modbus RTU hat nach den einschlägigen RS-485-Richtlinien zu erfolgen.

Modbus / BACnet: Speisung und Kommunikation sind nicht galvanisch getrennt. COM und Ground der Geräte müssen miteinander verbunden werden.

Sensoranschluss: Am Durchflusssensor kann optional ein zusätzlicher Sensor angeschlossen werden. Dies kann ein aktiver Sensor mit Ausgang DC 0...10 V (max. DC 0...32 V mit Auflösung 30 mV) oder ein Schaltkontakt (Schaltstrom min. 16 mA @ 24 V) sein. Somit kann das analoge Signal des Sensors mit dem Durchflusssensor auf einfache Weise digitalisiert und auf das entsprechende Bus-System übertragen werden.

Analoger Ausgang: Am Durchflusssensor steht ein analoger Ausgang (Ader 5) zur Verfügung. Dieser ist selektierbar als 0...10 V, 0.5...10 V, 2...10 V oder benutzerdefiniert. Z.B. kann der Durchfluss oder die Temperatur des Temperatursensors (Pt1000 - EN 60751, 2-Leiter-Technik) als analoger Wert ausgegeben werden.

Elektrische Installation

Aderfarben:

- 1 = schwarz
- 2 = rot
- 3 = weiss
- 5 = orange
- 6 = rosa
- 7 = grau

Funktionen:

- C1 = D- = A (Ader 6)
- C2 = D+ = B (Ader 7)

AC/DC 24 V, stetig

Modbus RTU / BACnet MS/TP mit analogem Sollwert (Hybridbetrieb)

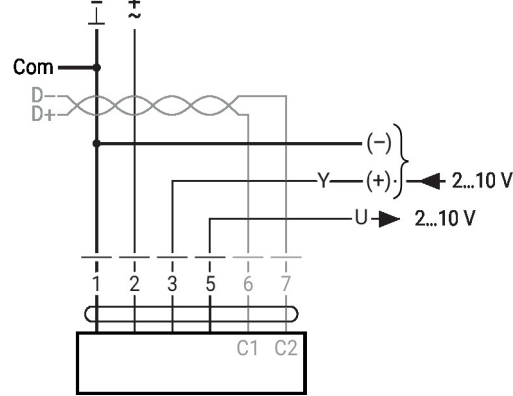
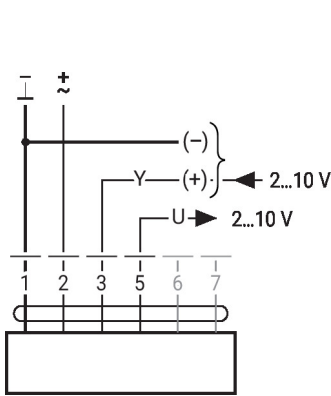

BACnet MS/TP / Modbus RTU

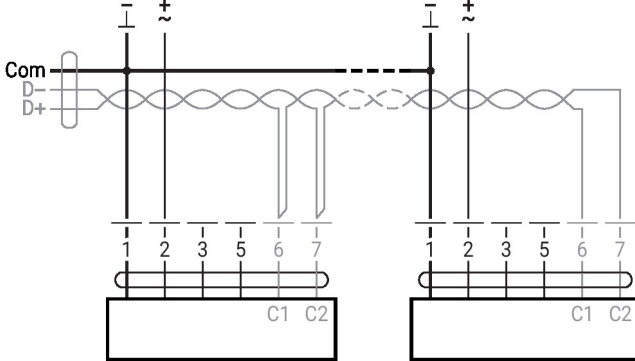

MP-Bus

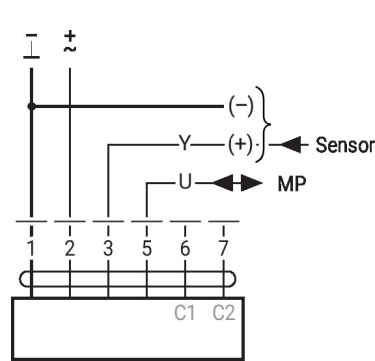
Konverter für Sensoren

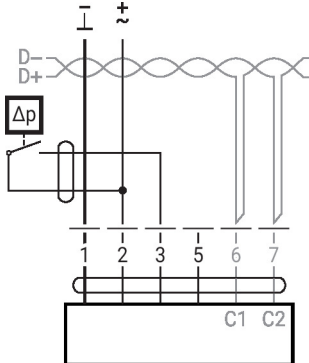
 Anschluss mit Schaltkontakt, z.B. Δp -Wächter

Anforderungen Schaltkontakt:
Der Schaltkontakt muss in der Lage sein, einen Strom von 16 mA @ 24 V exakt zu schalten.

Anschluss mit aktivem Sensor, z.B. 0...10 V @ 0...50°C

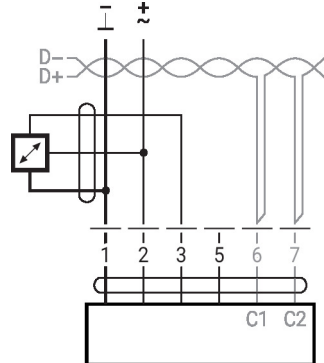

Möglicher
Eingangsspannungsbereich:
0...32 V
Auflösung 30 mV

Weitere elektrische Installationen

Funktionen mit spezifischen Parametern (Parametrierung erforderlich)

Zwangssteuerung und Begrenzung mit AC 24 V mit Relaiskontakten

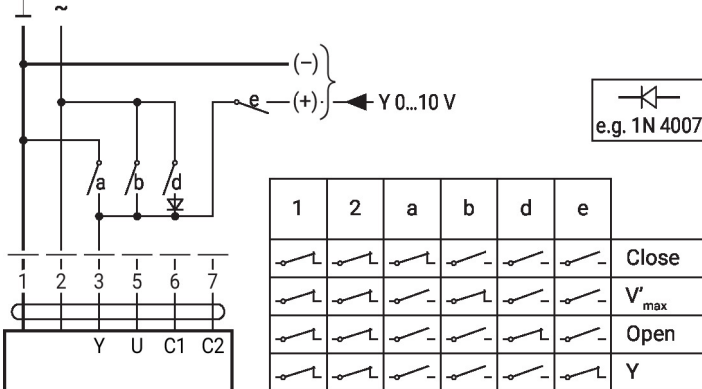

Zwangssteuerung und Begrenzung mit DC 24 V mit Relaiskontakten (konventioneller Betrieb oder Hybridbetrieb)

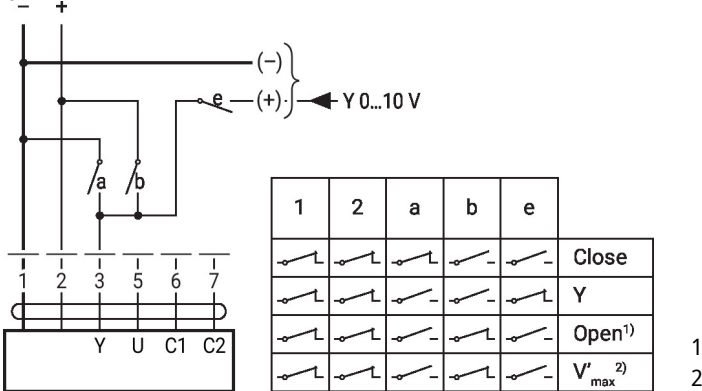

- 1) Positionsregelung
- 2) Durchflussregelung

Ansteuerung 3-Punkt mit AC 24 V

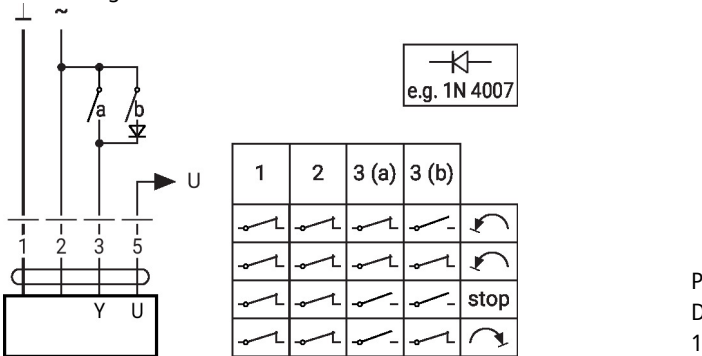

Positionsregelung: 90° = 100s
 Durchflussregelung: Vmax = 100s

Weitere elektrische Installationen

Funktionen mit spezifischen Parametern (Parametrierung erforderlich)

BACnet MS/TP / Modbus RTU mit analogem Sollwert (Hybridbetrieb)

MP-Bus, Speisung via 3-Draht-Anschluss

MP-Bus via 2-Draht-Anschluss, lokale Spannungsversorgung

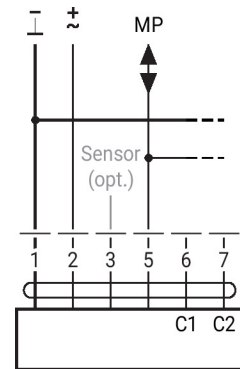
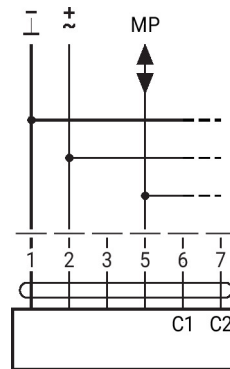
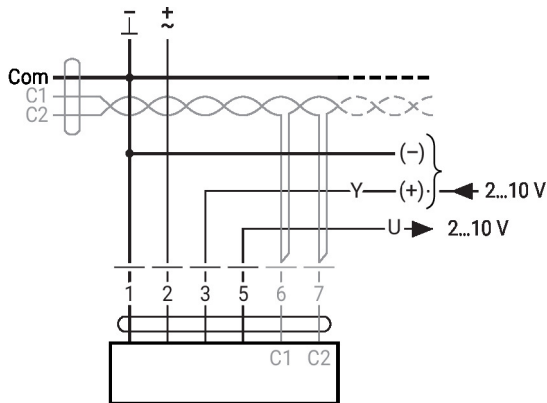

Anzeige- und Bedienelemente

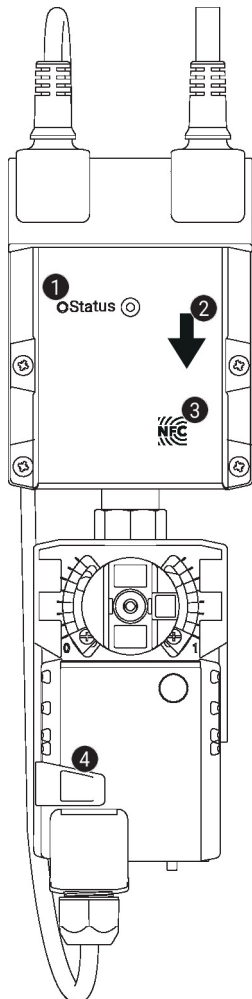
1 LED-Anzeige grün

Ein: Inbetriebnahme des Geräts

Aus: Keine Spannungsversorgung oder Verdrahtungsfehler

Blinkend: In Betrieb (Spannung ok)

2 Durchflussrichtung
3 NFC-Schnittstelle
4 Handverstellungstaste

Taste drücken: Getriebe ausgerastet, Motor stoppt, Handverstellung möglich

Taste loslassen: Getriebe eingerastet, Normalbetrieb. Gerät führt eine Synchronisation durch.

Installationshinweise

Zulässige Einbaulage Der Kugelhahn kann stehend bis liegend eingebaut werden. Es ist nicht zulässig, den Kugelhahn hängend, d.h. mit der Spindel nach unten zeigend, einzubauen.

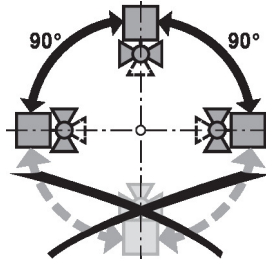

Einbauort im Rücklauf Der Einbau im Rücklauf wird empfohlen.

Anforderungen Wasserqualität Die Bestimmungen gemäss VDI 2035 bezüglich Wasserqualität sind einzuhalten. Belimo-Ventile sind Regelorgane. Damit diese die Regelaufgaben auch längerfristig erfüllen können, sind sie frei von Feststoffen (z.B. Schweissperlen bei Montagearbeiten) zu halten. Der Einbau geeigneter Schmutzfänger wird empfohlen.

Wartung Kugelhähne, Drehantriebe und Sensoren sind wartungsfrei. Bei allen Servicearbeiten am Stellglied ist die Spannungsversorgung des Drehantriebs auszuschalten (elektrische Kabel bei Bedarf lösen). Sämtliche Pumpen des entsprechenden Rohrleitungsstücks sind auszuschalten und die zugehörigen Absperrschieber zu schliessen (bei Bedarf alle Komponenten zunächst auskühlen lassen und den Systemdruck immer auf Umgebungsdruck reduzieren).

Eine erneute Inbetriebnahme darf erst wieder erfolgen, nachdem Kugelhahn und Drehantrieb gemäss Anleitung korrekt montiert sind und die Rohrleitung von qualifiziertem Fachpersonal gefüllt wurde.

Durchflussrichtung Die durch einen Pfeil am Gehäuse vorgegebene Durchflussrichtung ist einzuhalten, da sonst der Durchfluss falsch gemessen wird.

Einlaufstrecke Um die spezifizierte Messgenauigkeit zu erreichen, ist eine Beruhigungsstrecke bzw. Einlaufstrecke in Flussrichtung vor dem Durchflusssensor vorzusehen. Diese muss mindestens 5 x DN betragen.

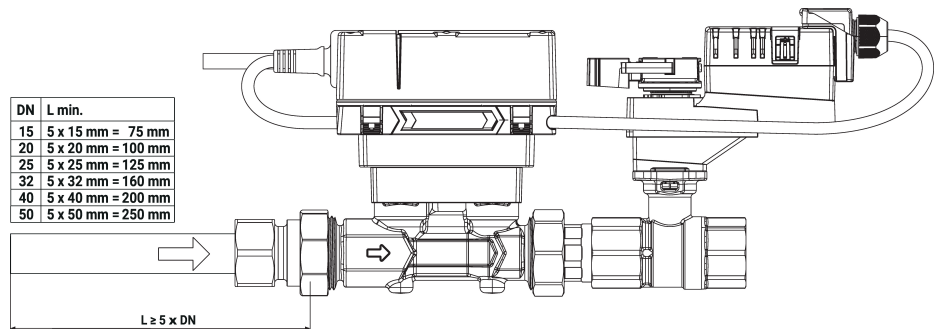

Getrennte Installation Die Ventil-Antrieb-Kombination darf getrennt vom Durchflusssensor montiert werden. Dabei ist die Durchflussrichtung beider Komponenten zu beachten.

Allgemeine Hinweise
Minimaler Differenzdruck (Druckabfall)

Der minimal benötigte Differenzdruck (Druckabfall über dem Ventil) zur Erreichung des gewünschten Volumenstroms V'_{max} kann mithilfe des theoretischen K_{vs} -Werts (siehe Typenübersicht) und der nachstehenden Formel berechnet werden. Der berechnete Wert ist vom benötigten maximalen Volumenstrom V'_{max} abhängig. Höhere Differenzdrücke werden vom Ventil automatisch kompensiert.

Formel

$$\Delta p_{min} = 100 \times \left(\frac{V'_{max}}{K_{vs \text{ theor.}}} \right)^2$$

$\Delta p_{min}: \text{kPa}$
 $V'_{max}: \text{m}^3/\text{h}$
 $K_{vs \text{ theor.}}: \text{m}^3/\text{h}$

Beispiel (DN 25 mit gewünschtem maximalem Durchfluss = 50% V'_{nom})

EP025R2+BAC

$K_{vs \text{ theor.}} = 8.8 \text{ m}^3/\text{h}$

$V'_{nom} = 58.3 \text{ l}/\text{min}$

$50\% * 58.3 \text{ l}/\text{min} = 29.2 \text{ l}/\text{min} = 1.75 \text{ m}^3/\text{h}$

$$\Delta p_{min} = 100 \times \left(\frac{V'_{max}}{K_{vs \text{ theor.}}} \right)^2 = 100 \times \left(\frac{1.75 \text{ m}^3/\text{h}}{8.8 \text{ m}^3/\text{h}} \right)^2 = 4 \text{ kPa}$$

Verhalten bei Sensorausfall

Im Falle eines Fehlers des Durchflusssensors schaltet das EPIV von Durchflussregelung auf Positionsregelung um.

Sobald der Fehler verschwunden ist, schaltet das EPIV wieder auf die normale Regelungseinstellung zurück.

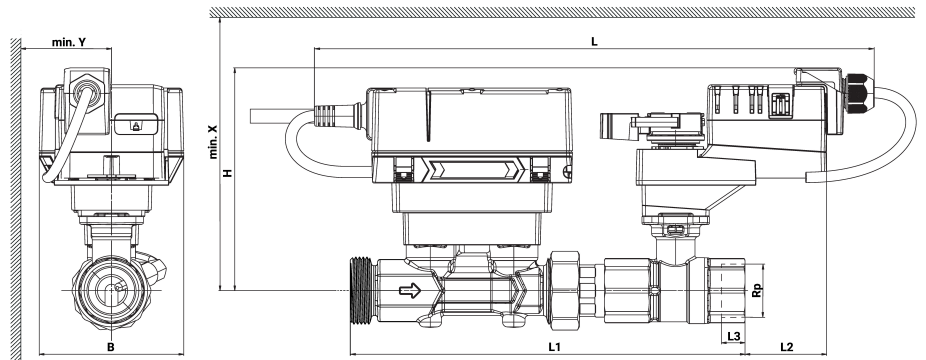
Abmessungen
Massbilder

Type	DN	Rp ["]	G ["]	L [mm]	L1 [mm]	L2 [mm]	L3 [mm]	B [mm]	H [mm]	X [mm]	Y [mm]	kg
EP015R2+BAC	15	1/2	3/4	331	195	63	13	90	137	207	80	1.9
EP020R2+BAC	20	3/4	1	343	230	58	14	90	139	209	80	2.2
EP025R2+BAC	25	1	1 1/4	349	246	51	16	90	139	209	80	2.5
EP032R2+BAC	32	1 1/4	1 1/2	367	267	50	19	90	146	216	80	3.3
EP040R2+BAC	40	1 1/2	2	373	281	46	19	90	146	216	80	3.7
EP050R2+BAC	50	2	2 1/2	390	294	49	22	90	151	221	80	5.2

Weiterführende Dokumentation

- Toolanschlüsse
- BACnet-Schnittstellenbeschreibung
- Modbus-Schnittstellenbeschreibung
- Übersicht MP-Kooperationspartner
- MP-Glossar
- Einführung MP-Bus-Technologie
- Projektierungshinweise allgemein
- Installationsanleitungen Antriebe und/oder Kugelhähne
- Quick Guide – Belimo Assistant 2