













**Höchster Komfort
bei minimalem
Verbrauch.**

Antriebe ohne Notstelfunktion für Lüftungsanwendungen

Ausgabe 2024

Drehantriebe, ohne Notstellfunktion







Antriebstyp		Nennrehmoment	Achsdurchmesser	Klappengröße bis ca. ¹⁾	Seite
Drehantriebe mit Anschlussstecker					14
UM..		1 Nm	6...12.7 mm	■ 0.2 m ²	
Drehantriebe mit Anschlusskabel					15-16
CM..		2 Nm	6...12.7 mm	■ 0.4 m ²	
LM..A.. + VLM..A..		5 Nm	6...20 mm	■ 1 m ²	
NM..A.. + VNM..A..		10 Nm	8...26.7 mm	■ 2 m ²	
SM..A.. + VSM..A..		20 Nm	10...20 mm	■ 4 m ²	
GM..A.. + VGM..A..		40 Nm	12...26.7 mm	■ 8 m ²	
Drehantriebe mit Anschlussklemmen					17-18
CM..		2 Nm	6...12.7 mm	■ 0.4 m ²	
LM..A..		5 Nm	6...20 mm	■ 1 m ²	
NM..A..		10 Nm	8...26.7 mm	■ 2 m ²	
SM..A..		20 Nm	10...20 mm	■ 4 m ²	
GM..A..		40 Nm	12...26.7 mm	■ 8 m ²	

Einsatz der Klappenantriebe von Belimo: Die in dieser Dokumentation aufgeführten Antriebe sind für das Verstellen von Klappen in der Technischen Gebäudeausrüstung konzipiert.

¹⁾ Bei der Bestimmung des Drehmoment- oder Stellkraftbedarfs von Luftklappen müssen die Angaben der Klappenhersteller zum Querschnitt und zur Bauart sowie die Einbausituation und die lufttechnischen Bedingungen beachtet werden. Die empfohlenen Klappengrößen sind Richtwerte.

Linearantriebe, ohne Notstellfunktion















Antriebstyp		Stellkraft	Hubbereich	Klappengröße bis ca. ¹⁾	Seite
Linearantriebe mit Anschlussstecker					19
UH..		50 N	0...60 mm	■ 0.2 m ²	
Linearantriebe mit Anschlusskabel / Anschlussklemmen					19-20
CH..		125 N	0...100 mm	■ 0.8 m ²	
LH..A..		150 N	0...300 mm	■ 1 m ²	
SH..A..		450 N	0...300 mm	■ 3 m ²	

Einsatz der Klappenantriebe von Belimo: Die in dieser Dokumentation aufgeführten Antriebe sind für das Verstellen von Klappen in der Technischen Gebäudeausrüstung konzipiert.

¹⁾ Bei der Bestimmung des Drehmoment- oder Stellkraftbedarfs von Luftklappen müssen die Angaben der Klappenhersteller zum Querschnitt und zur Bauart sowie die Einbausituation und die lufttechnischen Bedingungen beachtet werden. Die empfohlenen Klappengrößen sind Richtwerte.

Spezialantriebe, ohne Notstellfunktion













Antriebstyp	Nenn Drehmoment	Stellkraft	Hubbereich	Achsdurchmesser	Klappengröße bis ca. ¹⁾	Seite
Schnellläufer-Drehantriebe						21
TMC..A.. 	2 Nm			6...20 mm	■ 0.4 m ²	
LMC..A.. 	5 Nm			6...20 mm	■ 1 m ²	
NMC..A.. 	10 Nm			8...26.7 mm	■ 2 m ²	
SMC..A.. 	20 Nm			10...20 mm	■ 4 m ²	
GMC..A.. 	40 Nm			12...26.7 mm	■ 8 m ²	
Superschnellläufer-Drehantriebe						22
LMQ..A.. 	4 Nm			8...26.7 mm	■ 0.8 m ²	
NMQ..A.. 	8 Nm			8...26.7 mm	■ 1.5 m ²	
NMD..A.. 	8 Nm			10...20 mm	■ 1.5 m ²	
SMQ..A.. 	16 Nm			12...26.7 mm	■ 3.2 m ²	
SMD..A.. 	16 Nm			10...20 mm	■ 3.2 m ²	
Superschnellläufer-Linearantriebe						23
LHQ..A.. 		100 N	0...100 mm		■ 0.7 m ²	
SHQ..A.. 		200 N	0...100 mm		■ 1.3 m ²	

Einsatz der Klappenantriebe von Belimo: Die in dieser Dokumentation aufgeführten Antriebe sind für das Verstellen von Klappen in der Technischen Gebäudeausrüstung konzipiert.

¹⁾ Bei der Bestimmung des Drehmoment- oder Stellkraftbedarfs von Luftklappen müssen die Angaben der Klappenhersteller zum Querschnitt und zur Bauart sowie die Einbausituation und die lufttechnischen Bedingungen beachtet werden. Die empfohlenen Klappengrößen sind Richtwerte.

Spezialantriebe, ohne Notstellfunktion















Antriebstyp	Nenn Drehmoment	Achsdurchmesser	Formschluss	Klappenblatt- durchmesser	Rohrdurchmesser nach DIN EN 1506	Klappengröße bis ca. ¹⁾	Seite
RobustLine-Drehantriebe für extreme Bedingungen							24
NM..P. 	10 Nm	10...20 mm				 2 m ²	
SM..P. 	20 Nm	14...20 mm				 4 m ²	
IP66/67 / NEMA 4X-Drehantriebe für Aussenanwendungen							25
SMQ..G.. 	16 Nm	12...26.7 mm				 3.2 m ²	
GM..G.. 	40 Nm	14...26.7 mm				 8 m ²	
Drehantriebe mit hohem Drehmoment							26
PMCA.. 	160 Nm		17x17 mm			Spezial	
Antriebe mit Klappenblatt							27
CM..D 	2 Nm			100...160 mm	DN 100...160		

Einsatz der Klappenantriebe von Belimo: Die in dieser Dokumentation aufgeführten Antriebe sind für das Verstellen von Klappen in der Technischen Gebäudeausrüstung konzipiert.

¹⁾ Bei der Bestimmung des Drehmoment- oder Stellkraftbedarfs von Luftklappen müssen die Angaben der Klappenhersteller zum Querschnitt und zur Bauart sowie die Einbausituation und die lufttechnischen Bedingungen beachtet werden. Die empfohlenen Klappengrößen sind Richtwerte.

RetroFIT+ Antriebe, Konfigurationsmöglichkeiten



Antriebstyp	Nenn Drehmoment ¹⁾	Stellkraft	Hubbereich	Achsdurchmesser	Ansteuerung	Klappengröße bis ca. ¹⁾	Seite
Parametrierbare Drehantriebe mit Anschlussklemmen							28
LM..A.. 	5 Nm			6...20 mm	stetig 2...10 V ²⁾	 1 m ²	
NM..A.. 	10 Nm			8...26.7 mm	stetig 2...10 V ²⁾	 2 m ²	
SM..A.. 	20 Nm			10...20 mm	stetig 2...10 V ²⁾	 4 m ²	
GM..A.. 	40 Nm			12...26.7 mm	stetig 2...10 V ²⁾	 8 m ²	
Parametrierbare Drehantriebe mit spezieller Ansteuerung und Anschlusskabel							29
SM24A-MA 	20 Nm			10...20 mm	stetig 4...20 mA ²⁾	 4 m ²	
Parametrierbare Linearantriebe mit Anschlussklemmen							30
LH..A.. 		150 N	0...300 mm		stetig 2...10 V ²⁾	 1 m ²	
Konfigurationsmöglichkeiten							32-33

Einsatz der Klappenantriebe von Belimo: Die in dieser Dokumentation aufgeführten Antriebe sind für das Verstellen von Klappen in der Technischen Gebäudeausrüstung konzipiert.

¹⁾ Bei der Bestimmung des Drehmoment- oder Stellkraftbedarfs von Luftklappen müssen die Angaben der Klappenhersteller zum Querschnitt und zur Bauart sowie die Einbausituation und die lufttechnischen Bedingungen beachtet werden. Die empfohlenen Klappengrößen sind Richtwerte.

²⁾ Parametrierbar mit PC-Tool oder Service-Tool ZTH EU (z.B. bei MP-Typen lassen sich Ansteuerung, Rückmeldung, Laufzeit und weitere Funktionen einstellen).

Bus-Lösungen von Belimo, Kosten und Energie sparen!



Mit Bus-Systemen lassen sich beliebig viele Daten der verschiedenen Bus-Teilnehmer über die gleichen physischen Leitungen austauschen. Man hat uneingeschränkten Zugriff auf Ansteuerung, Rückmeldung und Parameter der einzelnen Geräte. Der Verkabelungsaufwand reduziert sich gegenüber konventionell verdrahteten Antrieben um bis zu 90%.

Die Installationsarbeiten werden einfacher und durch die Einsparung von Zeit und Material (Kabel, Klemmen, Verbinder usw.) billiger. Geringere Brandlast und kleinerer Platzbedarf in Kabeltrassen und Schaltschränken sind weitere gute Argumente für Bus-Lösungen. Je nach Anwendung und Bedarf kommen unterschiedliche Bus-Systeme zum Einsatz.

An den meisten kommunikativen Antrieben lassen sich auch ein bis zwei Sensoren anschließen. Dies kann ein passiver Widerstandssensor (Pt1000, Ni1000, NTC usw.), ein aktiver Sensor (z.B. mit Ausgang 0...10 V) oder ein Schaltkontakt sein. Deren Signale werden im Belimo-Antrieb digitalisiert und zum übergeordneten Bus-System übertragen.



Der MP-Bus von Belimo wurde als Single-Client/Multi-Server-System speziell für die HLK-Aktorik entwickelt. Er erlaubt es, bis zu acht unterschiedliche Stellgeräte zusammenzufassen und an jedes übergeordnete System anzuschließen. Er ist sehr robust gegen äussere Störeinflüsse und braucht keine Bus-Abschlüsse.



Modbus ist ein Kommunikationsprotokoll, das sich zu einem De-facto-Standard entwickelt hat, weit verbreitet ist und in verschiedensten Anwendungen zum Einsatz kommt. Bei vielen Herstellern ist Modbus aufgrund seiner einfachen Implementation sehr beliebt.



BACnet ist ein bewährtes, weit verbreitetes Kommunikationsprotokoll für die Gebäudeautomation. Der Standard ist offen sowie lizenzfrei und wird von einer Vielzahl internationaler Anbieter, Universitäten und Verbände getragen. Mit der Umsetzung der BACnet Standard Device Profiles sowie den dazugehörigen BACnet Interoperability Building Blocks ist eine echte Kompatibilität zwischen verschiedenen BACnet-Geräten garantiert.



KNX ist eine ausgereifte und weltweit eingesetzte Gebäudesystemtechnik, die gewerkübergreifende Systeme wie zum Beispiel Heizungen, Jalousien und die Sicherheitstechnik in Gebäuden steuert. Die KNX-zertifizierten Antriebe ermöglichen den direkten Anschluss ans KNX-Netzwerk. Die Kommunikation findet über die integrierte Schnittstelle KNX (TP, S-Mode) statt.



IoT-Antriebe mit Ethernet-Schnittstelle können Betriebs- und Einstelldaten mit der Belimo Cloud austauschen. Die Ansteuerung erfolgt lokal über ein analoges Signal oder BACnet/Modbus. Durch die offene Client-API der Belimo Cloud kann eine Anbindung an eine spezifische Cloud-Lösung realisiert werden.

Antriebe, ohne Notstellfunktion



Drehantriebe						Linearantriebe			
UM..	CM..	LM..A.. + VLM..A..	NM..A.. + VNM..A..	SM..A.. + VSM..A..	GM..A.. + VGM..A..	UH..	CH..	LH..A..	SH..A..

Mechanisches Zubehör

Achsverlängerung		AV6-20	AV6-20	AV8-25	AV8-25 AV12-25-I				
Endanschlagset, Drehsupport, Kupplungsstück							Z-AS2 Z-DS1 Z-KS2	Z-AS2 Z-DS1 Z-KS2	Z-AS1 Z-DS1 Z-KS1
Bodenplatten- verlängerung				Z-NMA	Z-SMA	Z-GMA			
Drehwinkelbegrenzer									
Endanschlag-Clips		Z-ESCM	Z-ESCM					Z-ESCM	
Endanschlag							Z-ESUH		
Federklammer								Z-FKCH	
Formschlusseinsätze ¹⁾			ZF..-LMA ZFRL..-LMA	ZF..-NSA ZF8-NMA	ZF..-NSA				
Getriebeausrast- magnet		Z-MA						Z-MA	
Hebel für Antriebsachsen				AH-20 ²⁾ AH-25	AH-20 AH-25 ³⁾	AH-GMA			
Hebel für Klappenachsen				KH8	KH8	KH10			
Klemmbock, einseitig			K-ELA..	K-ENMA K-ENSA	K-ENSA K-ENSA-I				
Klemmbock, kehrbar				K-NA	K-SA				
Kugelgelenke				KG8 KG10A	KG8 KG10A	KG10A			
Montagesets für Gestängebetätigung				ZG-NMA	ZG-SMA	ZG-GMA			
Positionsanzeiger		Z-PICM	Z-PI	Z-PI	Z-PI	Z-PI			
Verdrehsicherungs- klammer		Z-ARCM	Z-ARCM						
Schutzabdeckung		Z-PCUM						Z-PCUM	

¹⁾ Formschlusseinsätze: LM..A.: 8x8 mm, 10x10 mm, 12x12 mm; NM..A.: 8x8 mm (ZF8-NMA); NM..A./SM..A.: 10x10 mm, 12x12 mm, 15x15 mm, 16x16 mm.

²⁾ Nur in Kombination mit kehrbarem Klemmbock K-NA.

³⁾ Nur in Kombination mit einseitigem Klemmbock K-ENSA.

Antriebe, ohne Notstellfunktion



Drehantriebe

Linearantriebe

UM..	CM..	LM..A. + VLM..A..	NM..A. + VNM..A..	SM..A. + VSM..A..	GM..A. + VGM..A..	UH..	CH..	LH..A..	SH..A..

Elektrisches Zubehör

Hilfsschalter				S1A S2A	S1A S2A	S1A S2A	S1A S2A				
Raumtemperaturregler für stetige Antriebe		CR24..	CR24..	CR24..	CR24..	CR24..	CR24..	CR24..	CR24..	CR24..	CR24..
Rückführpotentiometer				P140A P1000A P10000A	P140A P1000A P10000A	P140A P1000A P10000A	P140A P1000A P10000A				
Signalwandler Spannung/Strom für stetige Antriebe		Z-UIC	Z-UIC	Z-UIC	Z-UIC	Z-UIC	Z-UIC	Z-UIC	Z-UIC	Z-UIC	Z-UIC
Stellungsgeber/ Stellbereichgeber für stetige Antriebe		CRP24-B1 SBG24	CRP24-B1 SBG24	CRP24-B1 SBG24	CRP24-B1 SBG24	CRP24-B1 SBG24	CRP24-B1 SBG24	CRP24-B1 SBG24	CRP24-B1 SBG24	CRP24-B1 SBG24	CRP24-B1 SBG24
		SGA24	SGA24	SGA24	SGA24	SGA24	SGA24	SGA24	SGA24	SGA24	SGA24
		SGE24	SGE24	SGE24	SGE24	SGE24	SGE24	SGE24	SGE24	SGE24	SGE24
		SGF24	SGF24	SGF24	SGF24	SGF24	SGF24	SGF24	SGF24	SGF24	SGF24

Tools

Service-Tool ¹⁾				ZTH EU	ZTH EU	ZTH EU	ZTH EU			ZTH EU	ZTH EU
----------------------------	--	--	--	--------	--------	--------	--------	--	--	--------	--------

¹⁾ Für parametrierbare Antriebe

Spezialantriebe, ohne Notstellfunktion



Schnellläufer-Drehantriebe

Superschnellläufer-Drehantriebe

Superschnellläufer- Linearantriebe



Mechanisches Zubehör

		TMC..A..	LMC..A..	NMC..A..	SMC..A..	GMC..A..	LMQ..A..	NMQ..A..	NMD..A..	SMQ..A..	SMD..A..	LHQ..A..	SHQ..A..
Achsverlängerung		AV6-20	AV6-20	AV8-25	AV8-25 AV12-25-I		AV8-25	AV8-25	AV8-25 AV12-25-I		AV8-25 AV12-25-I		
Adapter für Hilfsschalter und Rückführ- potentiometer							Z-SPA	Z-SPA		Z-SPA			
Endanschlagset, Drehsupport, Kupplungsstück												Z-AS2 Z-DS1 Z-KS2	Z-AS1 Z-DS1 Z-KS1
Bodenplatten- verlängerung				Z-NMA	Z-SMA	Z-GMA	Z-NMA				Z-SMA		
Formschluss- einsätze ¹⁾		ZF..-LMA ZFRL..-LMA	ZF..-LMA ZFRL..-LMA	ZF..-NSA ZF8-NMA	ZF..-NSA		ZF..-NSA ZF8-NMA	ZF..-NSA	ZF..-NSA		ZF..-NSA		
Hebel für Antriebsachsen				AH-20 ²⁾ AH-25	AH-20 AH-25 ³⁾	AH-GMA	AH-20 ²⁾ AH-25	AH-20 ³⁾ AH-25	AH-20	AH-GMA	AH-20 AH-25 ⁴⁾		
Hebel für Klappenachsen				KH8	KH8	KH10	KH8	KH8	KH8	KH10	KH8		
Klemmbock, einseitig		K-ELA..	K-ELA..	K-ENMA K-ENSA	K-ENSA K-ENSA-I		K-ENMA K-ENSA	K-ENSA	K-ENSA K-ENSA-I		K-ENSA K-ENSA-I		
Klemmbock, kehrbar				K-NA	K-NA		K-NA	K-NA			K-NA		
Kugelgelenke				KG8 KG10A	KG8 KG10A	KG10A	KG8 KG10A	KG8 KG10A	KG8 KG10A	KG10A	KG8 KG10A		
Montagesets für Gestänge- betätigung				ZG-NMA	ZG-SMA	ZG-GMA	ZG-NMA	ZG-NMA		ZG-GMA	ZG-SMA		
Positionszeiger		Z-PI	Z-PI	Z-PI	Z-PI	Z-PI	Z-PI	Z-PI	Z-PI	Z-PI	Z-PI		

¹⁾ Formschlusseinsätze: TMC..A../LMC..A.: 8x8 mm, 10x10 mm, 12x12 mm; NMC..A.: 8x8 mm, 10x10 mm, 12x12 mm, 16x16 mm; SMC..A../SMD..A../NMD..A.: 10x10 mm, 12x12 mm, 15x15 mm, 16x16 mm; LMQ..A.: 8x8 mm, 10x10 mm, 12x12 mm, 15x15 mm, 16x16 mm; NMQ..A.: 10x10 mm, 12x12 mm, 15x15 mm, 16x16 mm.

²⁾ Nur in Kombination mit kehrbarem Klemmbock K-NA.

³⁾ Nur in Kombination mit kehrbarem Klemmbock K-SA.

⁴⁾ Nur in Kombination mit einseitigem Klemmbock K-ENSA.

Spezialantriebe, ohne Notstellfunktion



Schnellläufer-Drehantriebe					Superschnellläufer-Drehantriebe					Superschnellläufer-Linearantriebe	
TMC..A..	LMC..A..	NMC..A..	SMC..A..	GMC..A..	LMQ..A..	NMQ..A..	NMD..A..	SMQ..A..	SMD..A..	LHQ..A..	SHQ..A..

Elektrisches Zubehör

Hilfsschalter		S1A S2A	S1A S2A	S1A S2A	S1A S2A	S1A S2A	S1A ¹⁾ S2A ¹⁾	S1A ¹⁾ S2A ¹⁾	S1A S2A	S1A ¹⁾ S2A ¹⁾	S1A S2A		
Raumtemperatur- regler für stetige Antriebe		CR24..	CR24..	CR24..	CR24..		CR24..	CR24..		CR24..		CR24..	CR24..
Rückführpoten- tiometer		P140A P1000A P10000A	P140A P1000A P10000A	P140A P1000A P10000A	P140A P1000A P10000A	P140A P1000A P10000A	P140A ¹⁾ P1000A ¹⁾ P10000A ¹⁾	P140A ¹⁾ P1000A ¹⁾ P10000A ¹⁾	P140A P1000A P10000A	P140A ¹⁾ P1000A ¹⁾ P10000A ¹⁾	P140A P1000A P10000A		
Signalwandler Spannung/Strom für stetige Antriebe		Z-UIC	Z-UIC	Z-UIC	Z-UIC		Z-UIC	Z-UIC		Z-UIC		Z-UIC	Z-UIC
Stellungsgeber/ Stellbereichgeber für stetige Antriebe		CRP24-B1 SBG24 SGA24 SGE24 SGF24	CRP24-B1 SBG24 SGA24 SGE24 SGF24	CRP24-B1 SBG24 SGA24 SGE24 SGF24	CRP24-B1 SBG24 SGA24 SGE24 SGF24		CRP24-B1 SBG24 SGA24 SGE24 SGF24	CRP24-B1 SBG24 SGA24 SGE24 SGF24		CRP24-B1 SBG24 SGA24 SGE24 SGF24		CRP24-B1 SBG24 SGA24 SGE24 SGF24	CRP24-B1 SBG24 SGA24 SGE24 SGF24

Tools

Service-Tool ²⁾				ZTH EU	ZTH EU								
----------------------------	--	--	--	--------	--------	--	--	--	--	--	--	--	--

¹⁾ Hilfsschalter und Rückführpotentiometer an LMQ..A-, NMQ..A- und SMQ..A-Antrieben können in Kombination mit einem kehrbaren Klemmbock (unten montiert für Kurzachsmontage) nur zusammen mit Adapter Z-SPA verwendet werden.

²⁾ Für parametrierbare Antriebe

Spezialantriebe, ohne Notstellfunktion



RobustLine-Drehantriebe für extreme Bedingungen

NM..P..

SM..P..

IP66/67 / NEMA 4X-Drehantriebe für Aussenanwendungen

SMQ..G..

GM..G..

Antriebe mit hohem Drehmoment

PMCA..



Mechanisches Zubehör

Hebel für Antriebsachsen				AH-GMA	AH-GMA	
Hebel für Klappenachsen				KH10	KH10	
Kugelgelenke				KG10A	KG10A	
Montagesets für Gestängebetätigung				ZG-GMA	ZG-GMA	
Adaptersätze						ZPR..

Elektrisches Zubehör

Heizung mit Hygrostat AC 230 V (nur werkseitig eingebaut möglich)		HH230	HH230	HH230-MG	HH230-MG	
Heizung mit Hygrostat AC/DC 24 V (nur werkseitig eingebaut möglich)				HH24-MG	HH24-MG	
Heizung mit Thermostat AC 230 V (nur werkseitig eingebaut möglich)		HT230	HT230	HT230-MG	HT230-MG	
Heizung mit Thermostat AC/DC 24 V (nur werkseitig eingebaut möglich)				HT24-MG	HT24-MG	

Spezialantriebe, ohne Notstoppfunktion



RobustLine-Drehantriebe für extreme Bedingungen

NM..P..

SM..P..

IP66/67 / NEMA 4X-Drehantriebe für Aussenanwendungen

SMQ..G..

GM..G..

Antriebe mit hohem Drehmoment

PMCA..

Antriebe mit Klappenblatt

CM..D



Elektrisches Zubehör

Hilfsschalter		S2A GR	S2A GR	S2A	S2A		
Raumtemperaturregler für stetige Antriebe		CR24..	CR24..	CR24..	CR24..		CR24..
Rückführpotentiometer		P..A GR ¹⁾	P..A GR ¹⁾	P..A GR ¹⁾	P..A GR ¹⁾		
Signalwandler Spannung/Strom für stetige Antriebe		Z-UIC	Z-UIC	Z-UIC	Z-UIC		Z-UIC
Stellungsgeber/ Stellbereichgeber für stetige Antriebe		CRP24-B1 SBG24 SGA24 SGE24 SGF24	CRP24-B1 SBG24 SGA24 SGE24 SGF24	CRP24-B1 SBG24 SGA24 SGE24 SGF24	CRP24-B1 SBG24 SGA24 SGE24 SGF24		CRP24-B1 SBG24 SGA24 SGE24 SGF24

Tools

Service-Tool ²⁾		ZTH EU	ZTH EU	ZTH EU	ZTH EU	ZTH EU	
Belimo Assistant App						■	

¹⁾ Widerstandswerte 140 Ω, 1 kΩ, 10 kΩ erhältlich.

²⁾ Für parametrierbare Antriebe

Für Formschlusseinsätze kontaktieren Sie bitte Ihre lokale Ansprechperson von Belimo.

Drehantriebe mit Anschlussstecker

Nenn Drehmoment **1 Nm**
 Klappengröße bis ca. 0.2 m²

Nennspannung	Drehrichtung	Drehwinkel	Schutzart	
UM..				
Auf/Zu, 3-Punkt				
AC/DC 24 V	↻ linksdrehend (im Gegenuhrzeigersinn)	0...185°	IP20	UM24Y-L.1
	↻ rechtsdrehend (im Uhrzeigersinn)			UM24Y-R.1
AC 230 V	↻ linksdrehend (im Gegenuhrzeigersinn)		IP20	UM230Y-L.1
	↻ rechtsdrehend (im Uhrzeigersinn)			UM230Y-R.1
Stetig (2...10 V)¹⁾				
AC/DC 24 V	↻ linksdrehend (im Gegenuhrzeigersinn)	Max. 95°, beidseitig begrenzbar durch verstellbare mechanische Endanschläge	IP20	UM24Y-SR-L.1
	↻ rechtsdrehend (im Uhrzeigersinn)			UM24Y-SR-R.1

Technische Daten

Achsdurchmesser	6...12.7 mm
Schallleistungspegel	≤35 dB(A) @ 22 s
Laufzeit Motor 90°	22 s
Anschluss	Stecker Molex Mini-Fit Jr.
Umgebungstemperatur	-30...50°C
Lagertemperatur	-40...80°C
Umgebungsfeuchte	95% RH, nicht kondensierend
EMV	CE gemäss 2014/30/EU

¹⁾ Stetige Antriebe: Normstellsignal 0...10 V, 100 kΩ; Arbeitsbereich Y = 2...10 V / Stellungsrückmeldung U = 2...10 V, max. 1 mA. Weitere Ausführungen auf Anfrage. Bitte kontaktieren Sie Ihre lokale Ansprechperson von Belimo.

Elektrische Installation

Elektrisches und mechanisches Zubehör **Seite 12-13**

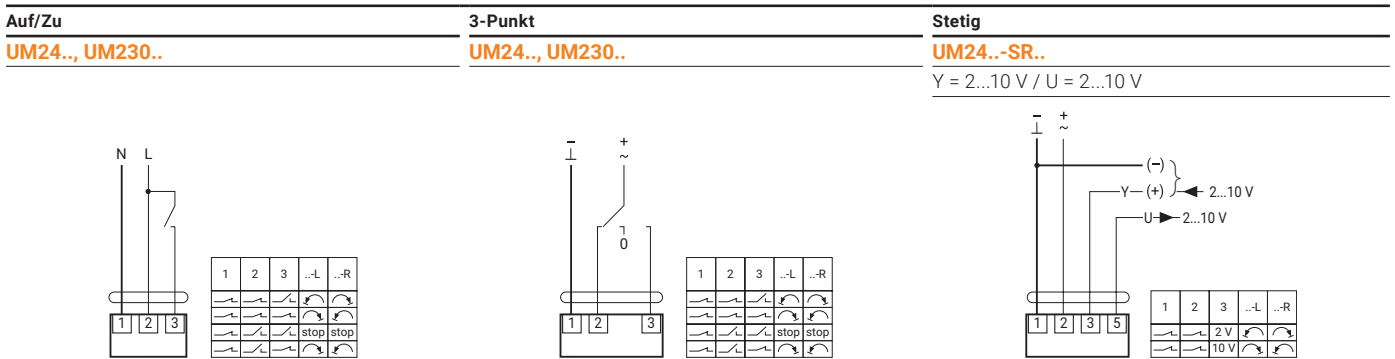

Drehantriebe mit Anschlusskabel

Nenn Drehmoment **2 Nm**
 Klappengrösse bis ca. 0.4 m²

Nennspannung	Drehrichtung	Drehwinkel	Schutzart	
 CM..				
Auf/Zu, 3-Punkt				
AC/DC 24 V	↻ linksdrehend (im Gegenuhrzeigersinn)	0...287.5° / endlos	IP54	CM24-L
	↻ rechtsdrehend (im Uhrzeigersinn)			CM24-R
	↻ linksdrehend (im Gegenuhrzeigersinn)		IP66	CM24G-L
	↻ rechtsdrehend (im Uhrzeigersinn)			CM24G-R
AC 230 V	↻ linksdrehend (im Gegenuhrzeigersinn)	0...287.5° / endlos	IP54	CM230-L
	↻ rechtsdrehend (im Uhrzeigersinn)			CM230-R
	↻ linksdrehend (im Gegenuhrzeigersinn)		IP66	CM230G-L
	↻ rechtsdrehend (im Uhrzeigersinn)			CM230G-R
Stetig (2...10 V)¹⁾				
AC/DC 24 V	↻ linksdrehend (im Gegenuhrzeigersinn)	max. 95°, beidseitig begrenzbar durch verstellbare mechanische Endanschläge	IP54	CM24-SR-L
	↻ rechtsdrehend (im Uhrzeigersinn)			CM24-SR-R
	↻ linksdrehend (im Gegenuhrzeigersinn)		IP66	CM24G-SR-L
	↻ rechtsdrehend (im Uhrzeigersinn)			CM24G-SR-R
Stetig (2...10 V) mit Adaption¹⁾				
AC/DC 24 V	↻ linksdrehend (im Gegenuhrzeigersinn)	max. 95°, beidseitig begrenzbar durch verstellbare mechanische Endanschläge	IP54	CM24-SX-L
	↻ rechtsdrehend (im Uhrzeigersinn)			CM24-SX-R
Kommunikativ²⁾				
AC/DC 24 V	↻ linksdrehend (im Gegenuhrzeigersinn)	max. 95°, beidseitig begrenzbar durch verstellbare mechanische Endanschläge	IP54	CM24-MPL-L
	↻ rechtsdrehend (im Uhrzeigersinn)			CM24-MPL-R

Technische Daten

Achsdurchmesser	6...12.7 mm
Schalleistungspegel	≤35 dB(A) @ 75 s
Laufzeit Motor 90°	75 s
Handverstellung	Getriebeausrüstung mit Magnet
Anschluss	Anschlusskabel 1 m
Positionsanzeige	mechanisch, aufsteckbar
Umgebungstemperatur	-30...50°C
Lagertemperatur	-40...80°C
Umgebungsfeuchte	95% RH, nicht kondensierend
EMV	CE gemäss 2014/30/EU

¹⁾ Stetige Antriebe: Normstellsignal 0...10 V, 100 kΩ; Arbeitsbereich Y = 2...10 V / Stellungsrückmeldung U = 2...10 V, max. 1 mA.

²⁾ Passende Anlageschemas finden Sie auf www.belimo.com.

Weitere Ausführungen auf Anfrage. Bitte kontaktieren Sie Ihre lokale Ansprechperson von Belimo.



Elektrische Installation

Elektrisches und mechanisches Zubehör **Seite 12-13**

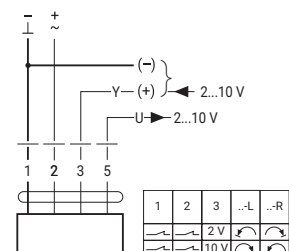
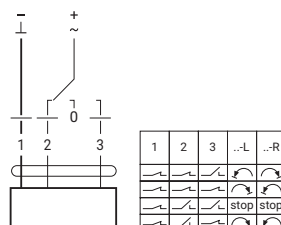
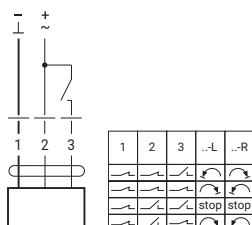
Auf/Zu	3-Punkt	Stetig
CM24.., CM230..	CM24.., CM230..	CM24..-SR.., CM24..-SX.. Y = 2...10 V / U = 2...10 V



Drehantriebe mit Anschlusskabel

Nennrehmoment	5 Nm	10 Nm	20 Nm	40 Nm
Klappengrösse bis ca.	1 m ²	2 m ²	4 m ²	8 m ²
Nennspannung	SPDT-Hilfsschalter			
	 LM..A..	 NM..A..	 SM..A..	 GM..A..

Auf/Zu, 3-Punkt				Auf/Zu	
AC/DC 24 V	1	LM24A LM24A-S	NM24A NM24A-S	SM24A SM24A-S	GM24A
AC 230 V	1	LM230A LM230A-S	NM230A NM230A-S	SM230A SM230A-S	GM230A
Stetig (2...10 V) ¹⁾					
AC/DC 24 V		LM24A-SR	NM24A-SR	SM24A-SR	GM24A-SR
AC 230 V		LM230ASR	NM230ASR	SM230ASR	
Kommunikativ ²⁾ , parametrierbar ³⁾					
AC/DC 24 V		LM24A-MP LM24A-MOD ⁴⁾ LM24A-KNX VLM24A-LP1 ⁵⁾	NM24A-MP NM24A-MOD ⁴⁾ NM24A-KNX VNM24A-LP1 ⁵⁾	SM24A-MP SM24A-MOD ⁴⁾ VSM24A-LP1 ⁵⁾	GM24A-MP GM24A-MOD ⁴⁾ VGM24A-LP1 ⁵⁾

Technische Daten				
Achsdurchmesser	6...20 mm	8...26.7 mm	10...20 mm	12...26.7 mm
Schallleistungspegel	≤35 dB(A) @ 150 s	≤35 dB(A) @ 150 s	≤45 dB(A) @ 150 s	≤45 dB(A) @ 150 s
Laufzeit Motor 90°	150 s			
Handverstellung	Getriebeausrüstung mit Drucktaste, arretierbar			
Anschluss	Anschlusskabel 1 m			
Drehrichtung	wählbar mit Schalter			
Drehwinkel	max. 95°, beidseitig begrenzt durch verstellbare mechanische Endanschläge			
Positionsanzeige	mechanisch, aufsteckbar			
Schutzart	IP54			
Umgebungstemperatur	-30...50°C			
Lagertemperatur	-40...80°C			
Umgebungsfeuchte	95% RH, nicht kondensierend			
EMV	CE gemäss 2014/30/EU			

¹⁾ Stetige Antriebe: Normstellsignal 0...10 V, 100 kΩ; Arbeitsbereich Y = 2...10 V / Stellungsrückmeldung U = 2...10 V, max. 1 mA.
²⁾ Passende Anlagenschemas finden Sie auf www.belimo.com.
³⁾ Parametrierbar mit PC-Tool oder Service-Tool ZTH EU (z.B. bei MP-Typen lassen sich Ansteuerung, Rückmeldung, Laufzeit und weitere Funktionen einstellen).
⁴⁾ Alle MOD-Ausführungen funktionieren mit Modbus und BACnet.
⁵⁾ Alle V.-LP1-Ausführungen sind IoT-fähig und können Daten mit der Belimo Cloud austauschen.
 Weitere Ausführungen auf Anfrage. Bitte kontaktieren Sie Ihre lokale Ansprechperson von Belimo.

Elektrische Installation Elektrisches und mechanisches Zubehör **Seite 8-9**

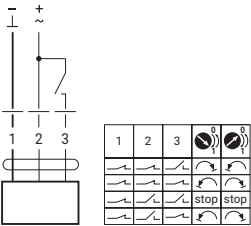
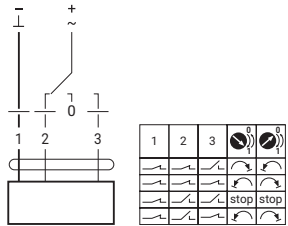
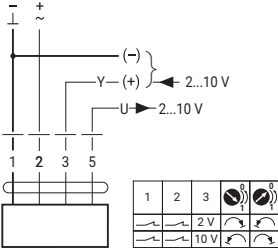
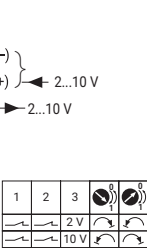
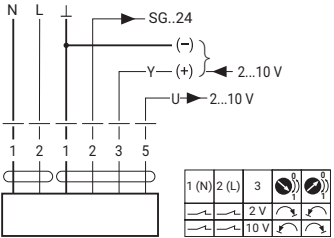
Auf/Zu	3-Punkt	Stetig	Parametrierbar	Stetig
..M24A, ..M24A-S, ..M230A, ..M230A-S	..M24A, ..M24A-S, ..M230A, ..M230A-S	..M24A-SR	..M24A-MP	..M230ASR
	(für GM..A.. nicht zulässig)	Y = 2...10 V U = 2...10 V	Y = variabel U = variabel	Y = 2...10 V U = 2...10 V
				

Drehantriebe mit Anschlussklemmen

Nenn Drehmoment **2 Nm**
 Klappengrösse bis ca. 0.4 m²

Nennspannung	Drehrichtung	Drehwinkel	Schutzart	
Auf/Zu, 3-Punkt				
AC/DC 24 V	↻ linksdrehend (im Gegenuhrzeigersinn)	0...287.5° / endlos	IP20	CM24-T-L
	↻ rechtsdrehend (im Uhrzeigersinn)			CM24-T-R
Stetig (2...10 V)¹⁾				
AC/DC 24 V	↻ linksdrehend (im Gegenuhrzeigersinn)	max. 95°, beidseitig begrenzbar durch verstellbare mechanische Endanschläge	IP20	CM24-SR-T-L
	↻ rechtsdrehend (im Uhrzeigersinn)			CM24-SR-T-R
Stetig (2...10 V) mit Adaption¹⁾				
AC/DC 24 V	↻ linksdrehend (im Gegenuhrzeigersinn)	max. 95°, beidseitig begrenzbar durch verstellbare mechanische Endanschläge	IP20	CM24-SX-T-L
	↻ rechtsdrehend (im Uhrzeigersinn)			CM24-SX-T-R



CM...-T..

Technische Daten

Achsdurchmesser	6...12.7 mm
Schalleistungspegel	≤35 dB(A) @ 75 s
Laufzeit Motor 90°	75 s
Handverstellung	Getriebeausrüstung mit Magnet
Anschluss	Anschlussklemmen
Positionsanzeige	mechanisch, aufsteckbar
Umgebungstemperatur	-30...50°C
Lagertemperatur	-40...80°C
Umgebungsfeuchte	95% RH, nicht kondensierend
EMV	CE gemäss 2014/30/EU





¹⁾ Stetige Antriebe: Normstellsignal 0...10 V, 100 kΩ; Arbeitsbereich Y = 2...10 V / Stellungsrückmeldung U = 2...10 V, max. 1 mA. Weitere Ausführungen auf Anfrage.

Elektrische Installation

Elektrisches und mechanisches Zubehör **Seite 8-9**

Auf/Zu	3-Punkt	Stetig
CM24..	CM24..	CM24..-SR.., CM24..-SX..
		Y = 2...10 V U = 2...10 V

Drehantriebe mit Anschlussklemmen

Nennrehmoment	5 Nm	10 Nm	20 Nm	40 Nm
Klappengrösse bis ca.	1 m ²	2 m ²	4 m ²	8 m ²
Nennspannung	SPDT -Hilfs-schalter			
				
	LM..A-TP	NM..A-TP	SM..A-TP	GM..A-TP

Auf/Zu, 3-Punkt				Auf/Zu	
AC/DC 24 V	1	LM24A-TP LM24A-S-TP	NM24A-TP NM24A-S-TP	SM24A-TP SM24A-S-TP	GM24A-TP
AC 230 V	1	LM230A-TP LM230A-S-TP	NM230A-TP NM230A-S-TP	SM230A-TP SM230A-S-TP	GM230A-TP
Stetig (2...10 V) ¹⁾					
AC/DC 24 V		LM24A-SR-TP	NM24A-SR-TP	SM24A-SR	GM24A-SR-TP
AC 230 V		LM230ASR-TP	NM230ASR-TP	SM230ASR-TP	
Kommunikativ ²⁾, parametrierbar ³⁾					
AC/DC 24 V		LM24A-MP-TP	NM24A-MP-TP	SM24A-MP-TP	GM24A-MP-TP

Technische Daten				
Achsdurchmesser	6...20 mm	8...26.7 mm	10...20 mm	12...26.7 mm
Schalleistungspegel	≤35 dB(A) @ 150 s	≤35 dB(A) @ 150 s	≤45 dB(A) @ 150 s	≤45 dB(A) @ 150 s
Laufzeit Motor 90°	150 s			
Handverstellung	Getriebeausrüstung mit Drucktaste, arretierbar			
Anschluss	Anschlussklemmen			
Drehrichtung	wählbar mit Schalter			
Drehwinkel	max. 95°, beidseitig begrenzt durch verstellbare mechanische Endanschläge			
Positionsanzeige	mechanisch, aufsteckbar			
Schutzart	IP54			
Umgebungstemperatur	-30...50°C			
Lagertemperatur	-40...80°C			
Umgebungsfeuchte	95% RH, nicht kondensierend			
EMV	CE gemäss 2014/30/EU			

¹⁾ Stetige Antriebe: Normstellsignal 0...10 V, 100 kΩ; Arbeitsbereich Y = 2...10 V / Stellungsrückmeldung U = 2...10 V, max. 1 mA.
²⁾ Passende Anlagenschemas finden Sie auf www.belimo.com.
³⁾ Parametrierbar mit PC-Tool oder Service-Tool ZTH EU (z.B. bei MP-Typen lassen sich Ansteuerung, Rückmeldung, Laufzeit und weitere Funktionen einstellen). Weitere Ausführungen auf Anfrage. Bitte kontaktieren Sie Ihre lokale Ansprechperson von Belimo.



Elektrische Installation

Elektrisches und mechanisches Zubehör **Seite 8-9**

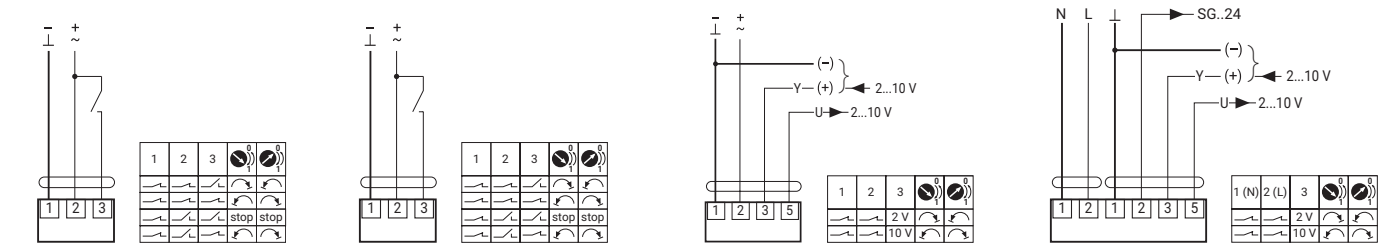
Auf/Zu	3-Punkt	Stetig	Parametrierbar	Stetig
..M24A-TP, ..M24A-S-TP, ..M230A-TP, ..M230A-S-TP	..M24A-TP, ..M24A-S-TP, ..M230A-TP, ..M230A-S-TP	..M24A-SR-TP	..M24A-MP-TP	..M230ASR-TP
	(für GM..A.. nicht zulässig)	Y = 2...10 V U = 2...10 V	Y = variabel U = variabel	Y = 2...10 V U = 2...10 V



Linearantriebe mit Anschlussstecker, -kabel, -klemmen

Stellkraft	50 N	125 N	150 N			
Klappengrösse bis ca.	0.2 m ²	0.8 m ²	1 m ²			
Hub (Zahnstange)	Nennspannung					
		UH..	CH..	LH..A..		
Auf/Zu, 3-Punkt						
60 mm	AC/DC 24 V	UH24Y-L.1	CH24-L60.2	LH24A60		
100 mm			CH24-L100.2	LH24A100		
200 mm				LH24A200		
300 mm				LH24A300		
60 mm	230 V	UH230Y-L.1	CH230-L60.2	LH230A60		
100 mm			CH230-L100.2	LH230A100		
200 mm				LH230A200		
300 mm				LH230A300		
Stetig (2...10 V)¹⁾		Hubrichtung 0²⁾		Hubrichtung 1²⁾		
60 mm	AC/DC 24 V	UH24Y-SR-L.1	CH24-SR-L60.2	CH24-SR-R60.2		
100 mm			CH24-SR-L100.2	CH24-SR-R100.2		
200 mm				LH24A-SR100		
100 mm	230 V			LH230ASR100		
200 mm				LH230ASR200		
Stetig (2...10 V) mit Adaption¹⁾		Hubrichtung 0²⁾		Hubrichtung 1²⁾		
40 mm	AC/DC 24 V		CH24-SX-L40.2	CH24-SX-R40.2		
100 mm			CH24-SX-L100.2	CH24-SX-R100.2		
Kommunikativ³⁾, parametrierbar⁴⁾				Anschlusskabel	Anschlussklemmen	
60 mm	AC/DC 24 V			LH24A-MP60	LH24A-MP60-TP	
100 mm				LH24A-MP100	LH24A-MP100-TP	
200 mm				LH24A-MP200 LH24A-MOD200⁵⁾	LH24A-MP200-TP	
300 mm				LH24A-MP300 LH24A-MOD300⁵⁾	LH24A-MP300-TP	
Technische Daten						
Laufzeit Motor 100 mm	122 s	380 s	150 s			
Schallleistungspegel	≤35 dB(A) @ 122 s	≤35 dB(A) @ 380 s	≤45 dB(A) @ 150 s			
Handverstellung	Handverstellung durch Demontage Antrieb	Getriebeausrastung mit Magnet	Getriebeausrastung mit Drucktaste, arretierbar			
Anschluss	Stecker Molex Mini-Fit Jr.	Anschlusskabel 1 m	Anschlusskabel 1 m / Anschlussklemmen			
Hubrichtung	wählbar über Kontaktierung	wählbar über Kontaktierung	wählbar mit Schalter			
Hubhöhe	einstellbar in 1-mm-Schritten von 0...60 mm	einstellbar in 20-mm-Schritten von 20...100 mm	einstellbar in 20-mm-Schritten von 20...300 mm			
Schutzart	IP20	IP54	IP54			
Umgebungstemperatur	-30...50°C					
Lagertemperatur	-40...80°C					
Umgebungsfeuchte	95% RH, nicht kondensierend					
EMV	CE gemäss 2014/30/EU					

¹⁾ Stetige Antriebe: Normstellsignal 0...10 V, 100 kΩ; Arbeitsbereich Y = 2...10 V / Stellungsrückmeldung U = 2...10 V, max. 1 mA.

²⁾ Hubrichtung 0: bei Y = 0 V ist Zahnstange eingefahren / Hubrichtung 1: bei Y = 0 V ist Zahnstange ausgefahren.

³⁾ Passende Anlageschemas finden Sie auf www.belimo.com.

⁴⁾ Parametrierbar mit PC-Tool oder Service-Tool ZTH EU (z.B. bei MP-Typen lassen sich Ansteuerung, Rückmeldung, Laufzeit und weitere Funktionen einstellen).

⁵⁾ Alle MOD-Ausführungen funktionieren mit Modbus und BACnet.

Weitere Ausführungen auf Anfrage. Bitte kontaktieren Sie Ihre lokale Ansprechperson von Belimo.

Linearantriebe mit Anschlusskabel

Stellkraft **450 N**
 Klappengröße bis ca. **3 m²**

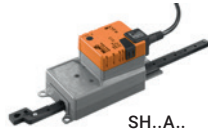

Auf/Zu, 3-Punkt		
100 mm		SH24A100
200 mm	AC/DC 24 V	SH24A200
300 mm		SH24A300
100 mm		SH230A100
200 mm	230 V	SH230A200
300 mm		SH230A300
Stetig (2...10 V) ¹⁾		
100 mm	AC/DC 24 V	SH24A-SR100
200 mm		SH24A-SR200
100 mm	230 V	SH230ASR100
200 mm		SH230ASR200
Kommunikativ ²⁾ , parametrierbar ³⁾		
100 mm		SH24A-MP100
200 mm	AC/DC 24 V	SH24A-MP200 SH24A-MOD200 ⁴⁾
300 mm		SH24A-MP300





Technische Daten	
Laufzeit Motor 100 mm	150 s
Schalleistungspegel	≤52 dB(A) @ 150 s
Handverstellung	Getriebeausrüstung mit Drucktaste, arretierbar
Anschluss	Anschlusskabel 1 m
Hubrichtung	wählbar mit Schalter
Hubhöhe	einstellbar in 20-mm-Schritten von 20...100 mm
Schutzart	IP54
Umgebungstemperatur	-30...50°C
Lagertemperatur	-40...80°C
Umgebungsfeuchte	95% RH, nicht kondensierend
EMV	CE gemäss 2014/30/EU

¹⁾ Stetige Antriebe: Normstellsignal 0...10 V, 100 kΩ; Arbeitsbereich Y = 2...10 V / Stellungsrückmeldung U = 2...10 V, max. 1 mA.
²⁾ Passende Anlagenschemas finden Sie auf www.belimo.com.
³⁾ Parametrierbar mit PC-Tool oder Service-Tool ZTH EU (z.B. bei MP-Typen lassen sich Ansteuerung, Rückmeldung, Laufzeit und weitere Funktionen einstellen).
⁴⁾ Alle MOD-Ausführungen funktionieren mit Modbus und BACnet.
 Weitere Ausführungen auf Anfrage. Bitte kontaktieren Sie Ihre lokale Ansprechperson von Belimo.

Elektrische Installation Elektrisches und mechanisches Zubehör **Seite 8-9**

Auf/Zu	3-Punkt	Stetig	Parametrierbar	Stetig
..H24A.., ..H230A..	..H24A.., ..H230A..	CH24-S.., ..H24A-SR..	..H24A-MP..	..H230ASR..
		Y = 2...10 V U = 2...10 V	Y = variabel U = Y = variabel	Y = 2...10 V U = 2...10 V

Schnellläufer-Drehantriebe

Nenn Drehmoment	2 Nm	5 Nm	10 Nm	20 Nm	40 Nm
Klappengröße bis ca.	0.4 m ²	1 m ²	2 m ²	4 m ²	8 m ²
Nennspannung	SPDT-Hilfsschalter				
					
	TMC..A..	LMC..A..	NMC..A..	SMC..A..	GMC..A..

Auf/Zu, 3-Punkt					
AC/DC 24 V	1	TMC24A	LMC24A		
		TMC24A-S			
AC 230 V	1	TMC230A	LMC230A		GMC230A
		TMC230A-S	LMC230A-S		
Stetig (2...10 V) ¹⁾					
AC/DC 24 V		TMC24A-SR	LMC24A-SR		
AC 230 V		TMC230ASR			
Kommunikativ ²⁾ , parametrierbar ³⁾					
AC/DC 24 V			NMC24A-MP	SMC24A-MP SMC24A-MOD⁴⁾	

Technische Daten					
Achsdurchmesser	6...20 mm	6...20 mm	8...26.7 mm	10...20 mm	12...26.7 mm
Schalleistungspegel	≤40 dB(A) @ 35 s	≤45 dB(A) @ 35 s	≤45 dB(A) @ 35 s	≤55 dB(A) @ 35 s	≤45 dB(A) @ 35 s
Laufzeit Motor 90°	35 s				
Handverstellung	Getriebeausrüstung mit Drucktaste, arretierbar				
Anschluss	Anschlusskabel 1 m				
Drehrichtung	wählbar mit Schalter				
Drehwinkel	max. 95°, beidseitig begrenzbar durch verstellbare mechanische Endanschläge				
Positionsanzeige	mechanisch, aufsteckbar				
Schutzart	IP54				
Umgebungstemperatur	-30...50°C				
Lagertemperatur	-40...80°C				
Umgebungsfeuchte	95% RH, nicht kondensierend				
EMV	CE gemäss 2014/30/EU				



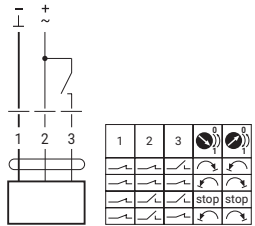
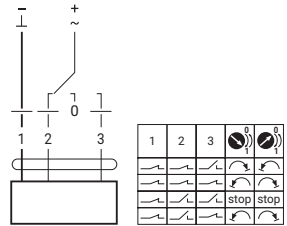
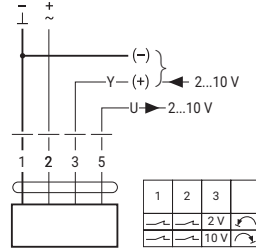
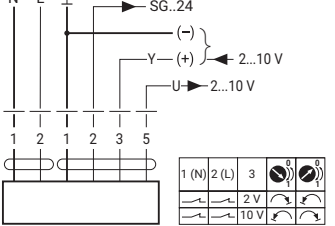

¹⁾ Stetige Antriebe: Normstellsignal 0...10 V, 100 kΩ; Arbeitsbereich Y = 2...10 V / Stellungsrückmeldung U = 2...10 V, max. 1 mA.
²⁾ Passende Anlagenschemas finden Sie auf www.belimo.com.
³⁾ Parametrierbar mit PC-Tool oder Service-Tool ZTH EU (z.B. bei MP-Typen lassen sich Ansteuerung, Rückmeldung, Laufzeit und weitere Funktionen einstellen).
⁴⁾ Alle MOD-Ausführungen funktionieren mit Modbus und BACnet.
 Weitere Ausführungen auf Anfrage. Bitte kontaktieren Sie Ihre lokale Ansprechperson von Belimo.

Elektrische Installation

Elektrisches und mechanisches Zubehör **Seite 8-9**

Auf/Zu	3-Punkt	Stetig	Parametrierbar	Stetig
..MC24A, TMC24A-S, ..MC230A, TMC230A-S	..MC24A, TMC24A-S, ..MC230A, TMC230A-S	..MC24A-SR	..MC24A-MP	TMC230ASR
		Y = 2...10 V U = 2...10 V	Y = variabel U = variabel	Y = 2...10 V U = 2...10 V
				

Superschnellläufer-Drehantriebe

Nenn Drehmoment	4 Nm	8 Nm	8 Nm	16 Nm	16 Nm
Klappengröße bis ca.	0.8 m ²	1.5 m ²	1.5 m ²	3.2 m ²	3.2 m ²
Nennspannung					
	LMQ..A..	NMQ..A..	NMD..A..	SMQ..A..	SMD..A..

Auf/Zu	AC/DC 24 V	LMQ24A	NMQ24A	SMQ24A	
Auf/Zu, 3-Punkt	AC/DC 24 V				SMD24A
	AC 230 V		NMD230A		SMD230A
Stetig (2...10 V) ¹⁾	AC/DC 24 V	LMQ24A-SR	NMQ24A-SR	SMQ24A-SR	

Technische Daten					
Achsdurchmesser	8...26.7 mm	8...26.7 mm	10...20 mm	12...26.7 mm	10...20 mm
Schalleistungspegel	≤54 dB(A) @ 2.5 s	≤56 dB(A) @ 4 s	≤55 dB(A) @ 20 s	≤63 dB(A) @ 7 s	≤55 dB(A) @ 20 s
Laufzeit Motor 90°	2.5 s	4 s	20 s	7 s	20 s
Umgebungstemperatur	-30...40°C (40...50°C eingeschränkt) ²⁾	-30...40°C (40...50°C eingeschränkt) ²⁾	-30...50°C	-30...40°C (40...50°C eingeschränkt) ²⁾	-30...50°C
Handverstellung	Getriebeausrüstung mit Drucktaste, arretierbar				
Anschluss	Anschlusskabel 1 m				
Drehrichtung	wählbar mit Schalter				
Drehwinkel	max. 95°, beidseitig begrenzbar durch verstellbare mechanische Endanschläge				
Positionsanzeige	mechanisch, aufsteckbar				
Schutzart	IP54				
Lagertemperatur	-40...80°C				
Umgebungsfeuchte	95% RH, nicht kondensierend				
EMV	CE gemäss 2014/30/EU				

¹⁾ Stetige Antriebe: Normstellsignal 0...10 V, 100 kΩ; Arbeitsbereich Y = 2...10 V / Stellungsrückmeldung U = 2...10 V, max. 0.5 mA für LMQ..A, NMQ..A, SMQ..A.
²⁾ Bitte kontaktieren Sie Ihre lokale Ansprechperson von Belimo.
 Weitere Ausführungen auf Anfrage.

Elektrische Installation

Elektrisches und mechanisches Zubehör **Seite 10-11**

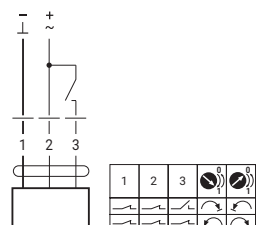
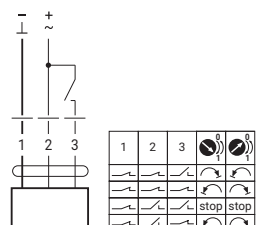
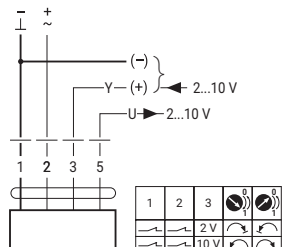
Auf/Zu	3-Punkt	Stetig
..MQ24A	NMD..A / SMD..A	..MQ24A-SR
		Y = 2...10 V U = 2...10 V
		

Superschnellläufer-Linearantriebe

Stellkraft 100 N
Klappengrösse bis ca. 0.7 m²

200 N
 1.3 m²

Nennspannung

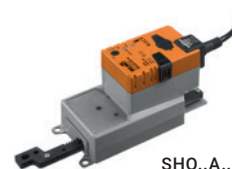
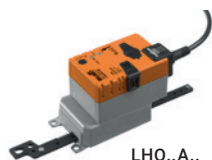

Auf/Zu

AC/DC 24 V **LHQ24A100** **SHQ24A100**

Stetig (2...10 V) ¹⁾

AC/DC 24 V **LHQ24A-SR100** **SHQ24A-SR100**

Technische Daten

Hubbereich	0...100 mm	0...100 mm
Schalleistungspegel	≤56 dB(A) @ 3.5 s	≤56 dB(A) @ 7 s
Laufzeit Motor 100 mm	3.5 s	7 s
Handverstellung	Getriebeausrüstung mit Drucktaste, arretierbar	
Anschluss	Anschlusskabel 1 m	
Hubrichtung	wählbar mit Schalter	
Hubhöhe	einstellbar in 20-mm-Schritten von 40...100 mm	
Schutzart	IP54	
Umgebungstemperatur	-30...40°C (40...50°C eingeschränkt) ²⁾	
Lagertemperatur	-40...80°C	
Umgebungsfeuchte	95% RH, nicht kondensierend	
EMV	CE gemäss 2014/30/EU	

¹⁾ Stetige Antriebe: Normstellsignal 0...10 V, 100 kΩ; Arbeitsbereich Y = 2...10 V / Stellungsrückmeldung U = 2...10 V, max. 0.5 mA.

²⁾ Bitte kontaktieren Sie Ihre lokale Ansprechperson von Belimo.

Weitere Ausführungen auf Anfrage.

Elektrische Installation

Elektrisches und mechanisches Zubehör **Seite 10-11**

Auf/Zu

..HQ24A100

Stetig

..HQ24A-SR

Y = 2...10 V / U = 2...10 V

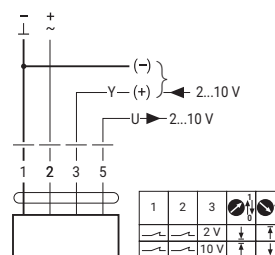
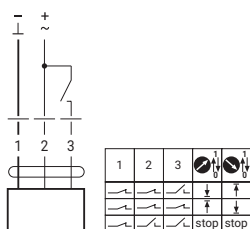

RobustLine-Drehantriebe für extreme Bedingungen

Nenndrehmoment
 Klappengrösse bis ca.

10 Nm
 2 m²

20 Nm
 4 m²

Auf/Zu
 3-Punkt
 Stetig (2...10 V)
 Parametrierbar
 Nennspannung

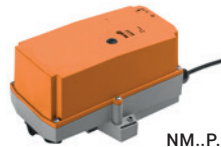

NM..P.



SM..P.

	Ohne Hilfsschalter	Mit 1 SPDT-Hilfsschalter	Ohne Hilfsschalter	Mit 1 SPDT-Hilfsschalter
Auf/Zu, 3-Punkt				
■ ■	AC/DC 24 V NM24P	NM24P-S	SM24P	SM24P-S
■ ■	AC/DC 24 V			
■ ■	AC 230 V NM230P⁴⁾	NM230P-S⁴⁾	SM230P⁴⁾	SM230P-S⁴⁾
Stetig (2...10 V)¹⁾				
■	AC/DC 24 V NM24P-SR		SM24P-SR	
■	AC 230 V NM230PSR		SM230PSR	
Kommunikativ²⁾, parametrierbar³⁾				
■	AC/DC 24 V NM24P-MP		SM24P-MP	

Technische Daten

Notstellfunktion	-	-	■
Achsdurchmesser	10...20 mm	14...20 mm	10...20 mm
Laufzeit Motor 90°	150 s	150 s	4 s
Laufzeit Notstellfunktion 90°	-	-	4 s
Handverstellung	Getriebeausrastung mit Drucktaste, arretierbar	Getriebeausrastung mit Drucktaste, arretierbar	Getriebeausrastung mit Drucktaste
Schalleistungspegel Motor	≤35 dB(A) @ 150 s	≤45 dB(A) @ 150 s	≤60 dB(A) @ 4 s
Schalleistungspegel Notstellposition	-	-	≤60 dB(A) @ 4 s
Umgebungstemperatur	-30...50°C (mit Heizung bis -40°C) ⁴⁾	-30...50°C (mit Heizung bis -40°C) ⁴⁾	-30...50°C
Anschluss	Anschlusskabel 1 m, FRNC		
Drehrichtung	wählbar mit Schalter		
Drehwinkel	max. 95°, beidseitig begrenzt durch verstellbare mechanische Endanschläge		
Positionsanzeige	mechanisch, aufsteckbar		
Schutzart	IP66/67 / NEMA 4X		
Lagertemperatur	-40...80°C		
Umgebungsfeuchte	100% RH		
EMV	CE gemäss 2014/30/EU		

¹⁾ Stetige Antriebe: Normstellsignal 0...10 V, 100 kΩ; Arbeitsbereich Y = 2...10 V / Stellungsrückmeldung U = 2...10 V, max. 1 mA für NM..P und SM..P.

²⁾ Passende Anlagenschemas finden Sie auf www.belimo.com.

³⁾ Parametrierbar mit PC-Tool oder Service-Tool ZTH EU (z.B. bei MP-Typen lassen sich Ansteuerung, Rückmeldung, Laufzeit und weitere Funktionen einstellen).

⁴⁾ Erhältlich mit Heizung und Thermostat AC 230 V oder mit Heizung und Hygrostat AC 230 V für Umgebungstemperaturen bis -40°C (siehe Übersicht Zubehör **Seite 12-13**).

Weitere Ausführungen auf Anfrage. Bitte kontaktieren Sie Ihre lokale Ansprechperson von Belimo.

Elektrische Installation

Elektrisches und mechanisches Zubehör **Seite 12-13**

Auf/Zu	3-Punkt	Stetig	Parametrierbar	Stetig
..M24P, ..M24P-S, ..M230P, ..M230P-S	..M24P, ..M24P-S, ..M230P, ..M230P-S	..24P-SR	..24P-MP	..M230PSR
		Y = 2...10 V U = 2...10 V	Y = variabel U = variabel	Y = 2...10 V U = 2...10 V

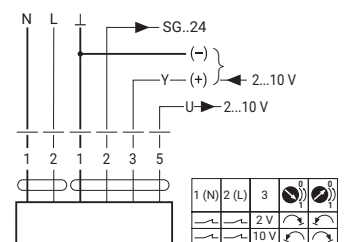
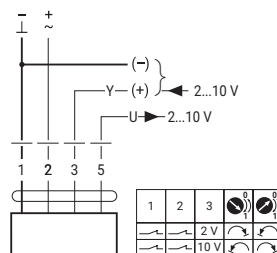
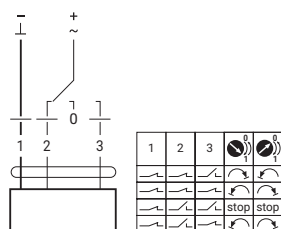
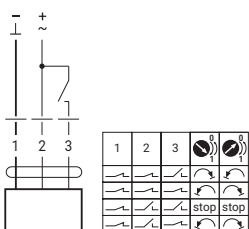

IP66/67 / NEMA 4X-Drehantriebe für Aussenanwendungen

Nenn Drehmoment **16 Nm**
 Klappengrösse bis ca. 3.2 m²

Nenn Drehmoment **40 Nm**
 Klappengrösse bis ca. 8 m²

Nennspannung	Laufzeit Motor 90°		
		SMQ..G..	GM..G..

Auf/Zu	Ohne Hilfsschalter	Ohne Hilfsschalter
AC/DC 24 V	7 s SMQ24G	
	150 s	GM24G-T
AC 230 V	150 s	GM230G-T
Stetig (2...10 V) ¹⁾		
AC/DC 24 V	7 s SMQ24G-SR	
	150 s	GM24G-SR-T
Kommunikativ ²⁾, parametrierbar ³⁾		
AC/DC 24 V	150 s	GM24G-MP-T

Technische Daten

Achsdurchmesser	12...26.7 mm	14...26.7 mm
Handverstellung	Getriebeausrüstung mit Drucktaste, arretierbar	Getriebeausrüstung mit Drucktaste, arretierbar
Schallleistungspegel Motor	≤63 dB(A) @ 7 s	≤45 dB(A) @ 150 s
Umgebungstemperatur	-30...40°C ⁴⁾ (40...50°C eingeschränkt) ⁵⁾	-30...50°C (mit Heizung bis -40°C) ⁴⁾
Anschluss	Anschlusskabel 1 m, FRNC	Anschlussklemmen
Drehrichtung	wählbar mit Schalter	
Drehwinkel	max. 95°, beidseitig begrenzt durch verstellbare mechanische Endanschläge	
Positionsanzeige	mechanisch, aufsteckbar	
Schutzart	IP66/67 / NEMA 4X	
Lagertemperatur	-40...80°C	
Umgebungsfeuchte	100% RH	
EMV	CE gemäss 2014/30/EU	

¹⁾ Stetige Antriebe: Normstellsignal 0...10 V, 100 kΩ; Arbeitsbereich Y = 2...10 V / Stellungsrückmeldung U = 2...10 V, max. 1 mA für GM..G, NF..G und SF..G, max. 0.5 mA für SMQ..G und GK..G.

²⁾ Passende Anlageschemas finden Sie auf www.belimo.com.

³⁾ Parametrierbar mit PC-Tool oder Service-Tool ZTH EU (z.B. bei MP-Typen lassen sich Ansteuerung, Rückmeldung, Laufzeit und weitere Funktionen einstellen).

⁴⁾ Erhältlich mit Heizung und Thermostat/Hygrostat für Umgebungstemperaturen bis -40°C (siehe Übersicht Zubehör **Seite 12-13**).

⁵⁾ Bitte kontaktieren Sie Ihre lokale Ansprechperson von Belimo.

Weitere Ausführungen auf Anfrage.

Elektrische Installation

Elektrisches und mechanisches Zubehör **Seite 12-13**

Auf/Zu	Stetig	Parametrierbar
GM..G, SMQ24G	..24G-SR..	..24G-MP..
	Y = 2...10 V U = 2...10 V	Y = variabel U = variabel

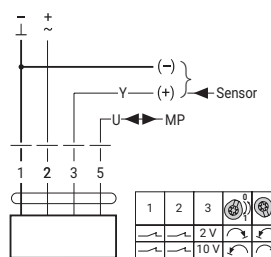
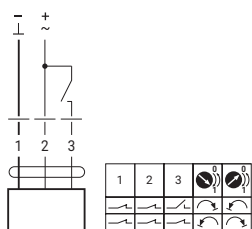

Antriebe mit hohem Drehmoment

Nenn Drehmoment

160 Nm

Klappengröße bis ca.

Spezial

Nennspannung



PMCA..

Kommunikativ, parametrierbar

	PMCA-S2-T	PMCA-BAC-S2-T
AC 24...240 V DC 24...125 V		
Ansteuerung	Auf/Au 3-Punkt	Stetig (2...10 V) Stetig (4...20 mA) BACnet MS/TP Modbus RTU MP-Bus Auf/Zu 3-Punkt

Technische Daten

Formschluss	17x17 mm	17x17 mm
Laufzeit Motor 90°	35 s (30...120 s veränderbar)	35 s (30...120 s veränderbar)
Schalleistungspegel Motor	68 dB(A)	68 dB(A)
Parametrierung, Inbetriebnahme, Wartung	Belimo Assistant App, ZTH EU	
Handverstellung	Handkurbel	
Hilfsschalter	2 x EPU	
Anschluss	Anschlussklemmen	
Drehrichtung	wählbar mit Tool	
Positionsanzeige	mechanisch, integriert	
Schutzart	IP66/67 / NEMA 4X	
Umgebungstemperatur	-30...40°C	
Lagertemperatur	-40...80°C	
Umgebungsfeuchte	100% RH	
EMV	CE gemäss 2014/30/EU	

Elektrische Installation

Elektrisches und mechanisches Zubehör Seite 12-13

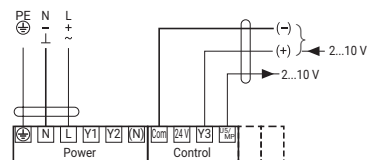
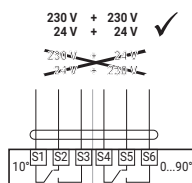
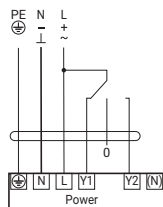
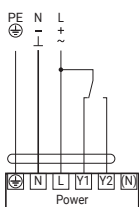

Auf/Zu	3-Punkt	Stetig
PMCA-S2-T / PMCA-BAC-S2-T / PKCA-BAC-S2-T		PMCA-BAC-S2-T / PKCA-BAC-S2-T

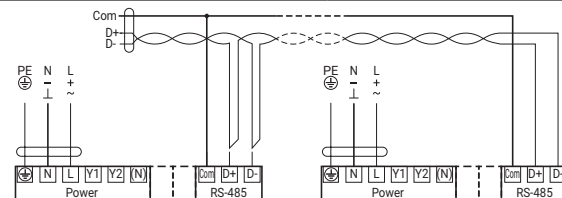

Kommunikativ (BACnet, Modbus)



Antriebe mit Klappenblatt

Neumdrehmoment	2 Nm		2 Nm	
Lüftungsrohrdurchmesser nach DIN EN 1506	DN 100	DN 125	DN 150	DN 160
Nennspannung				
	CM..-100D	CM..-125D	CM..-150D	CM..-160D
Auf/Zu, 3-Punkt				
AC/DC 24 V	CM24-L-100D.2	CM24-L-125D.2	CM24-L-150D.2	CM24-L-160D.2
AC 230 V	CM230-L-100D.2	CM230-L-125D.2	CM230-L-150D.2	CM230-L-160D.2
Stetig (2...10 V)¹⁾				
AC/DC 24 V	CM24-SR-L-100D.2	CM24-SR-L-125D.2	CM24-SR-L-150D.2	CM24-SR-L-160D.2
Technische Daten				
Lüftungsrohrdurchmesser	100 mm	125 mm	150 mm	160 mm
Laufzeit Motor 90°	58 s	58 s	58 s	58 s
Luftdichtheit nach DIN EN 1751	Klasse 3	Klasse 2	Klasse 2	Klasse 2
Widerstandskoeffizient ζ in Offenstellung	0.48	0.3	0.3	0.3
Statischer Differenzdruck Δp über der Klappe	≤ 1000 Pa	≤ 1000 Pa	≤ 1000 Pa	≤ 1000 Pa
Handverstellung	Getriebeausrüstung mit Magnet			
Anschluss	Anschlusskabel 1 m			
Drehrichtung	↻ linksdrehend (im Gegenuhrzeigersinn, Stellung Zu)			
Winkelbereich Klappenblatt	70° (Auf/Zu)			
Schalleistungspegel Motor	≤ 35 dB(A) @ 58 s			
Schutzart	IP54			
Umgebungstemperatur	-30...50°C			
Lagertemperatur	-40...80°C			
Umgebungsfeuchte	95% RH, nicht kondensierend			
EMV	CE gemäss 2014/30/EU			



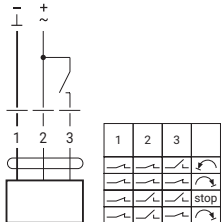
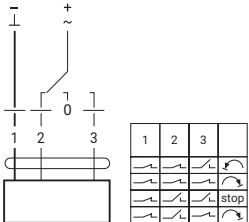
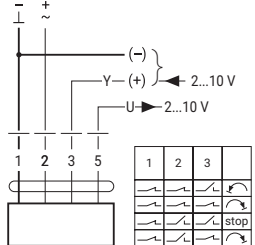

¹⁾ Stetige Antriebe: Normstellsignal 0...10 V, 100 k Ω ; Arbeitsbereich Y = 2...10 V / Stellungsrückmeldung U = 2...10 V, max. 1 mA.

Elektrische Installation

Elektrisches und mechanisches Zubehör **Seite 12-13**

Auf/Zu	3-Punkt	Stetig
CM24-L-..., CM230-L-...	CM24-L-..., CM230-L-...	CM24-SR-L-...
		Y = 2...10 V U = 2...10 V
		

Parametrierbare Drehantriebe mit Anschlussklemmen

	5 Nm	10 Nm	20 Nm	40 Nm
Nenn Drehmoment	5 Nm	10 Nm	20 Nm	40 Nm
Klappengrösse bis ca.	1 m ²	2 m ²	4 m ²	8 m ²
Nennspannung				
	LM..A-TP	NM..A-TP	SM..A-TP	GM..A-TP

Kommunikativ ¹⁾, parametrierbar ²⁾

AC/DC 24 V	LM24A-MP-TP	NM24A-MP-TP	SM24A-MP-TP	GM24A-MP-TP
------------	-------------	-------------	-------------	-------------

Technische Daten

Achsdurchmesser	6...20 mm	8...26.7 mm	10...20 mm	12...26.7 mm
Schalleistungspegel	≤35 dB(A) @ 150 s	≤35 dB(A) @ 150 s	≤45 dB(A) @ 150 s	≤45 dB(A) @ 150 s
Laufzeit Motor 90°	150 s			
Handverstellung	Getriebeausrüstung mit Drucktaste, arretierbar			
Anschluss	Anschlussklemmen			
Drehrichtung	wählbar mit Schalter			
Drehwinkel	max. 95°, beidseitig begrenzbare durch verstellbare mechanische Endanschläge			
Positionsanzeige	mechanisch, aufsteckbar			
Schutzart	IP54			
Umgebungstemperatur	-30...50°C			
Lagertemperatur	-40...80°C			
Umgebungsfeuchte	95% RH, nicht kondensierend			
EMV	CE gemäss 2014/30/EU			

¹⁾ Passende Anlageschemas finden Sie auf www.belimo.com.

²⁾ Parametrierbar mit PC-Tool oder Service-Tool ZTH EU (z.B. bei MP-Typen lassen sich Ansteuerung, Rückmeldung, Laufzeit und weitere Funktionen einstellen). Weitere Ausführungen auf Anfrage. Bitte kontaktieren Sie Ihre lokale Ansprechperson von Belimo.

Elektrische Installation

Parametrierbar

..M24A-MP-TP

Y = variabel

U = variabel

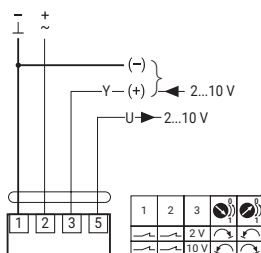

Parametrierbare Drehantriebe mit spezieller Ansteuerung und Anschlusskabel

Nenn Drehmoment 20 Nm
Klappengröße bis ca. 4 m²

Nennspannung

Ansteuerung



SM..A..

Parametrierbar ¹⁾

AC/DC 24 V	stetig 4...20 mA	SM24A-MA
------------	------------------	-----------------

Technische Daten

Achsdurchmesser	10...20 mm
Laufzeit Motor 90°	150 s (86...346 s)
Handverstellung	Getriebeausrüstung mit Drucktaste, arretierbar
Anschluss	Anschlusskabel 1 m
Drehrichtung	wählbar mit Schalter
Drehwinkel	max. 95°, beidseitig begrenzt durch verstellbare mechanische Endanschläge
Positionsanzeige	mechanisch, aufsteckbar
Schalleistungspegel	≤45 dB(A) @ 150 s
Schutzart	IP54
Umgebungstemperatur	-30...50°C
Lagertemperatur	-40...80°C
Umgebungsfeuchte	95% RH, nicht kondensierend
EMV	CE gemäss 2014/30/EU

¹⁾ Laufzeit und weitere Funktionen mit PC-Tool oder Service-Tool ZTH EU einstellbar.
 Weitere Ausführungen auf Anfrage. Bitte kontaktieren Sie Ihre lokale Ansprechperson von Belimo.

Elektrische Installation

Elektrisches und mechanisches Zubehör **Seite 8-9**

Stetig
SM24A-MA
 Y = 4...20 mA
 U = 2...10 V

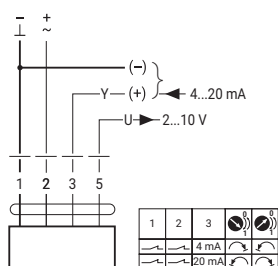

Parametrierbare Linearantriebe mit Anschlussklemmen

Stellkraft **150 N**
 Klappengrösse bis ca. 1 m²

Hub (Zahnstange)

Nennspannung



LH..A..

Kommunikativ ¹⁾, parametrierbar ²⁾

60 mm	AC/DC 24 V	LH24A-MP60-TP
100 mm		LH24A-MP100-TP
200 mm		LH24A-MP200-TP
300 mm		LH24A-MP300-TP

Technische Daten

Laufzeit Motor 100 mm	150 s
Handverstellung	Getriebeausrüstung mit Drucktaste, arretierbar
Anschluss	Anschlussklemmen
Hubrichtung	wählbar mit Schalter
Hubhöhe	einstellbar in 20-mm-Schritten von 20...100 mm
Schalleistungspegel Motor	≤45 dB(A) @ 150 s
Schutzart	IP54
Umgebungstemperatur	-30...50°C
Lagertemperatur	-40...80°C
Umgebungsfeuchte	95% RH, nicht kondensierend
EMV	CE gemäss 2014/30/EU

¹⁾ Passende Anlagenschemas finden Sie auf www.belimo.com.

²⁾ Parametrierbar mit PC-Tool oder Service-Tool ZTH EU (z.B. bei MP-Typen lassen sich Ansteuerung, Rückmeldung, Laufzeit und weitere Funktionen einstellen).

Elektrische Installation

Parametrierbar

..H24A-MP.

Y = variabel

U = variabel

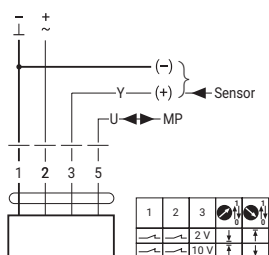

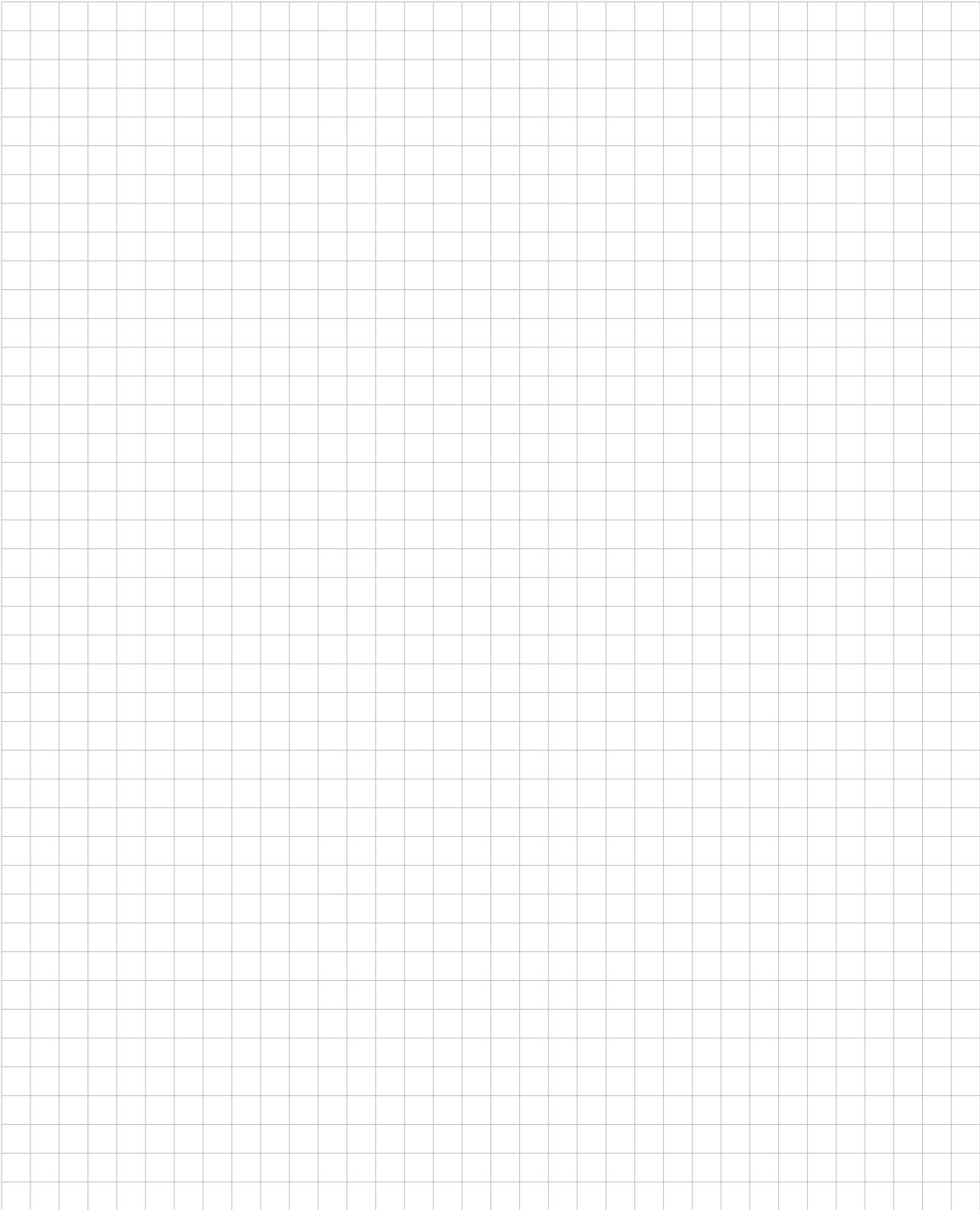

Konfigurationsmöglichkeiten

Einige Antriebssortimente erlauben eine Anpassung an spezielle Kundenwünsche. Sie gestatten – anhand bestehender Komponenten – eine Auswahl aus unterschiedlichen Kabellängen, mechanischen Schnittstellen, Laufzeiten und Arbeitsbereichen. Bitte kontaktieren Sie Ihre lokale Ansprechperson von Belimo.

Beispiel

LM..A..

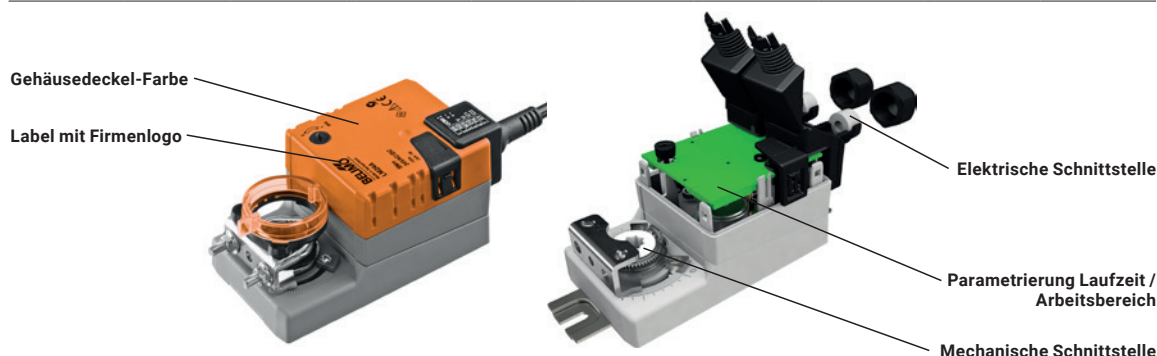

Aufzählung nicht abschliessend.

Drehantriebe

	CM..	LM..A..	NM..A..	SM..A..	GM..A..
Konfiguration					
Gehäusedeckel-Farbe	orange grau	orange grau	orange grau	orange grau	orange grau
Label mit Firmenlogo, Farbe	Label: transparent Schrift: schwarz	Label: transparent Schrift: schwarz blau weiss	Label: transparent Schrift: schwarz blau weiss	Label: transparent Schrift: schwarz blau weiss	Label: transparent Schrift: schwarz blau weiss
Mechanische Schnittstelle	Klemmbock einseitig 6...12.7 mm Formschluss 6x6 mm Formschluss 8x8 mm Formschluss 10x10 mm	Klemmbock einseitig 6...20 mm Formschluss 8x8 mm Formschluss 10x10 mm Formschluss 12x12 mm	Klemmbock einseitig 8...26.7 mm Klemmbock kehrbar 8...20 mm Formschluss 8x8 mm Formschluss 10x10 mm Formschluss 12x12 mm Formschluss 16x16 mm	Klemmbock einseitig 8...26.7 mm Klemmbock kehrbar 10...20 mm Formschluss 10x10 mm Formschluss 12x12 mm Formschluss 16x16 mm	Klemmbock kehrbar 12...26.7 mm
Elektrische Schnittstelle	Klemmenanschluss IP20 Kabel 1 m, PVC Kabel 1 m, FRNC Kabel 3 m, FRNC Kabel 5 m, FRNC	Klemmenanschluss IP20 Klemmenanschluss IP54 Kabel 1 m, PVC Kabel 1 m, FRNC Kabel 3 m, FRNC Kabel 5 m, FRNC	Klemmenanschluss IP20 Klemmenanschluss IP54 Kabel 1 m, PVC Kabel 1 m, FRNC Kabel 3 m, FRNC Kabel 5 m, FRNC	Klemmenanschluss IP20 Klemmenanschluss IP54 Kabel 1 m, PVC Kabel 1 m, FRNC Kabel 3 m, FRNC Kabel 5 m, FRNC	Klemmenanschluss IP20 Klemmenanschluss IP54 Kabel 1 m, PVC Kabel 1 m, FRNC Kabel 3 m, FRNC Kabel 5 m, FRNC
Parametrierung Laufzeit	35 s 45 s 75 s	35 s 45 s 90 s 150 s	45 s 90 s 150 s	90 s 150 s	90 s 150 s
Parametrierung Arbeitsbereich	2...10 V 0.5...10 V Adaptionsmöglichkeit	2...10 V 0.5...10 V Adaptionsmöglichkeit	2...10 V 0.5...10 V Adaptionsmöglichkeit	2...10 V 0.5...10 V Adaptionsmöglichkeit	2...10 V 0.5...10 V Adaptionsmöglichkeit
Verpackung	Einzelpack Multipack à 20 Stück	Einzelpack Multipack à 20 Stück	Einzelpack Multipack à 20 Stück	Einzelpack Multipack à 20 Stück	Einzelpack Multipack à 20 Stück
Generell	Machbarkeit der Kombinationen auf Anfrage. Mindestbestellmenge bei farbigem Label oder Kundenlogo: 20 Stück.				

Konfigurationsmöglichkeiten

Einige Antriebssortimente erlauben eine Anpassung an spezielle Kundenwünsche. Sie gestatten – anhand bestehender Komponenten – eine Auswahl aus unterschiedlichen Kabellängen, mechanischen Schnittstellen, Laufzeiten und Arbeitsbereichen. Bitte kontaktieren Sie Ihre lokale Ansprechperson von Belimo.

Beispiel

EF..A
EF..G

Label mit Firmenlogo







Parametrierung Laufzeit / Arbeitsbereich

Elektrische Schnittstelle

Heizung

Mechanische Schnittstelle

Aufzählung nicht abschliessend.

	Drehantriebe mit Notstellfunktion		Superschnellläufer-Drehantriebe		Linearantriebe	
	NF..A.. / SF..A..	EF..A / EF..G	LMQ..A..	LH..A..		
Konfiguration						
Gehäusedeckel-Farbe	orange grau		orange grau	orange grau		
Label mit Firmenlogo, Farbe	Label: orange Schrift: schwarz blau grau weiss schwarz	Label: orange Schrift: schwarz grau	Label: transparent blau schwarz weiss	Label: transparent blau schwarz weiss	Label: transparent blau schwarz weiss	Schrift: schwarz weiss weiss
Mechanische Schnittstelle	Klemmbock kehrbar 10...25.4 mm Formschluss 10x10 mm Formschluss 12x12 mm Formschluss 16x16 mm	Klemmbock kehrbar 12...26.7 mm	Klemmbock einseitig 8...26.7 mm Klemmbock kehrbar Formschluss 8x8 mm Formschluss 10x10 mm Formschluss 12x12 mm Formschluss 16x16 mm	ohne Hubbegrenzung mit Hubbegrenzung		
Elektrische Schnittstelle	Klemmenanschluss IP20 Klemmenanschluss IP54 Kabel 1 m, PVC Kabel 1 m, FRNC Kabel 3 m, FRNC Kabel 5 m, FRNC	Klemmenanschluss IP66 Kabel 1 m, FRNC Kabel 3 m, FRNC Kabel 5 m, FRNC	Kabel 1 m, PVC Kabel 1 m, FRNC Kabel 3 m, FRNC Kabel 5 m, FRNC	Klemmenanschluss IP20 Klemmenanschluss IP54 Kabel 1 m, PVC Kabel 1 m, FRNC Kabel 3 m, FRNC Kabel 5 m, FRNC		
Parametrierung Laufzeit	45 s 75 s 90 s 150 s	75 s 90 s 150 s	2.5 s 4 s 5 s 7 s 10 s	75 s/100 mm 90 s/100 mm 120 s/100 mm 150 s/100 mm		
Parametrierung Arbeitsbereich	2...10 V 0.5...10 V Adaptionsmöglichkeit	2...10 V 0.5...10 V Adaptionsmöglichkeit	2...10 V 0.5...10 V Adaptionsmöglichkeit	2...10 V 0.5...10 V Adaptionsmöglichkeit		
Verpackung	Einzelpack Multipack à 20 Stück	Einzelpack Multipack à 20 Stück	Einzelpack Multipack à 20 Stück	Einzelpack Multipack à 20 Stück		
Spezielles		Heizung				
Generell	Machbarkeit der Kombinationen auf Anfrage. Mindestbestellmenge bei farbigem Label oder Kundenlogo: 20 Stück					

Technische Änderungen vorbehalten

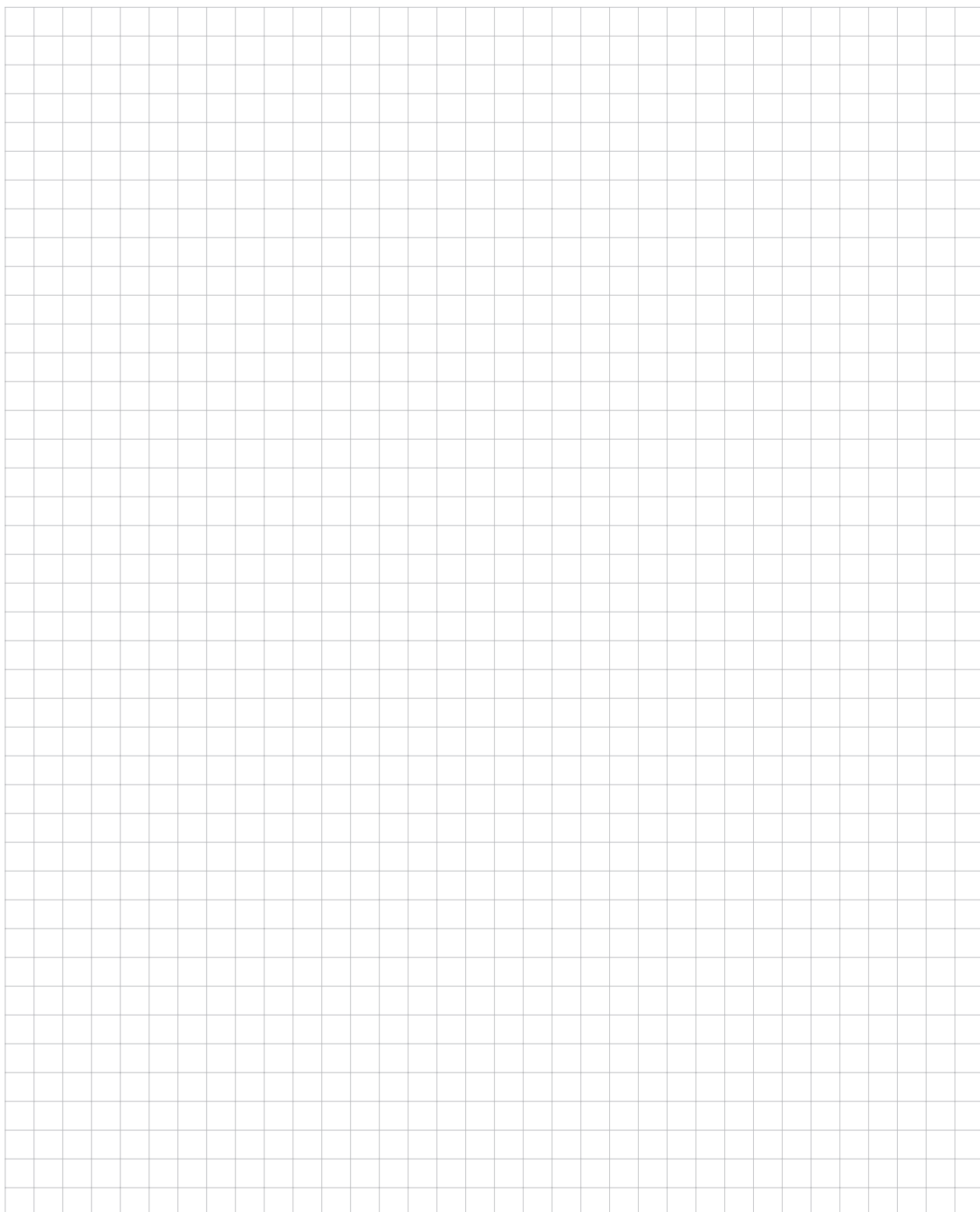

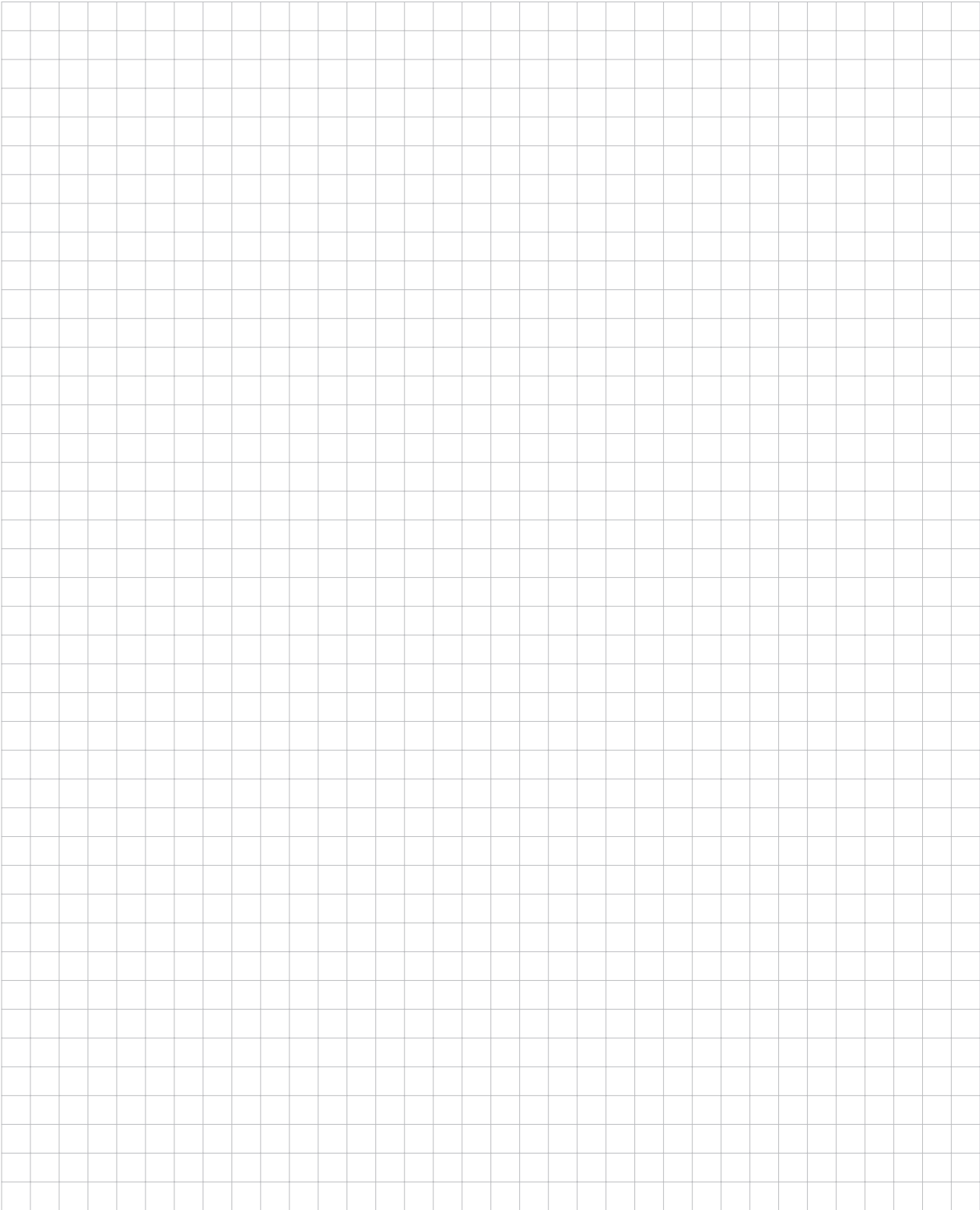

Alles inklusive.

Belimo ist Weltmarktführer in Entwicklung, Herstellung und Vertrieb von Feldgeräten zur energieeffizienten Regelung von Heizungs-, Lüftungs- und Klimaanlage. Klappenantriebe, Regelventile, Sensoren und Zähler bilden dabei unser Kerngeschäft.

Stets den Kundenmehrwert im Fokus, liefern wir mehr als nur Produkte. Bei uns erhalten Sie das komplette Sortiment von Antriebs- und Sensorlösungen zur Regelung und Steuerung von HLK-Systemen aus einer Hand. Dabei setzen wir auf geprüfte Schweizer Qualität mit fünf Jahren Garantie. Unsere Vertretungen in weltweit über 80 Ländern gewährleisten zudem kurze Lieferzeiten und einen umfassenden Support über die gesamte Produktlebensdauer. Bei Belimo ist in der Tat alles inklusive.

Die «kleinen» Belimo-Produkte üben einen grossen Einfluss auf Komfort, Energieeffizienz, Sicherheit, Installation und Instandhaltung aus.

Kurzum: Small devices, big impact.



5 Jahre Garantie



Weltweit vor Ort



Komplettes Sortiment



Geprüfte Qualität



Kurze Lieferzeit



Umfassender Support



BELIMO Automation AG

Brunnenbachstrasse 1, 8340 Hinwil, Schweiz

+41 43 843 61 11, info@belimo.ch, www.belimo.com

BELIMO[®]